

# Canon

## Zoemini S



Direktfilmskamera  
Användarhandbok

# INNEHÅLL

<b>SÄKERHETSINFORMATION</b>	P3
<b>ÖVERSIKT</b>	P4
Medföljande artiklar	
Produktfunktioner	
<b>INSTÄLLNINGAR</b>	P5-8
Ladda	
Fylla på papper	
Externt minne	
<b>GÖR SÅ HÄR</b>	P9-15
Slå av/på strömmen	
Ta en bild	
Sökare	
Selfiespegel	
Blixt och lättningsljus	
Bildförhållande	
Utskrift	
Fjärrfotografering	
Camera Voice	
LED-indikator	
Felsökning	
<b>SPECIFIKATIONER</b>	P16
<b>INSTALLERA APP</b>	P17-18
<b>PARKOPPLA MOBIL ENHET OCH DIREKTFILMSKAMERA</b>	P19-23
Android-parkoppling	
iOS-parkoppling	
Android-parkoppling (med NFC)	
<b>ANVÄNDARGRÄNSSNITT</b>	P24-33
Startskärmen	
Huvudmeny	
Smartphone-kamera	
Fotogalleri	
Skriva ut bilder	
Redigera bilder	
Använda mosaikutskrift	
Använda kollageutskrift	
Dela bilder	
Spara bilder	
Skicka till Mini Print	

# SÄKERHETSINFORMATION

## LÄS FÖRE ANVÄNDANDET

Läs följande instruktioner och säkerhetsanvisningar innan du använder enheten.

Regler och ytterligare säkerhetsinformation finns i arket Regel- och säkerhetsinformation som ingår i paketet.

RMN: PP2001

Regelmodellnumret har tilldelats i identifieringssyfte.

### **VARNING!**

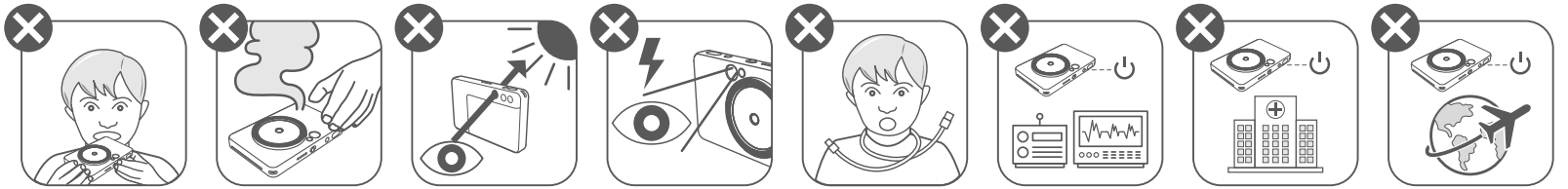

- Förvara enheten utom räckhåll för små barn. Olämplig användning av produkten kan leda till kvävning eller annan skada.
- Sluta omedelbart använda enheten om den avger rök eller konstig lukt eller på annat sätt fungerar konstigt.
- Titta inte genom sökaren eller linsen mot solen eller mot annat starkt ljus. Det kan leda till synproblem.
- Avfyra inte blixten i närheten av ögonen. Ögonen kan ta skada.
- En rem runt halsen på ett barn kan leda till kvävning. Om produkten använder en nätsladd och ett barn av misstag får sladden runt halsen kan det leda till kvävning.
- Stäng av enheten där kameraanvändning är förbjuden. Elektromagnetiska vågor som avges av kameran kan störa driften av elektroniska och andra enheter. Var försiktig när du använder produkten på platser där användning av elektroniska enheter är begränsad, t.ex. i flygplan och på sjukhus.

### **FÖRSIKTIGT!**

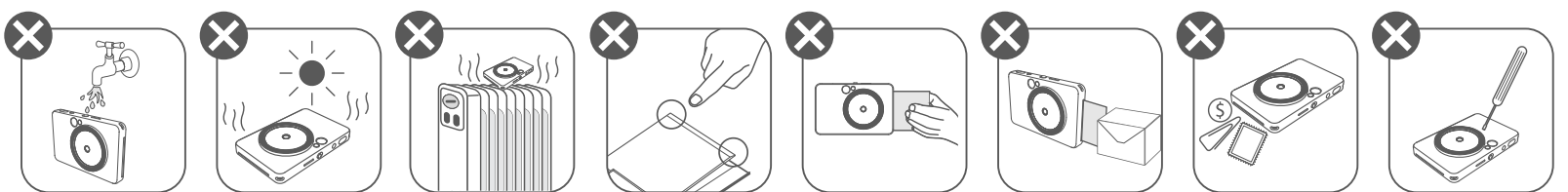

- Om du arbetar under extrema väderförhållanden kanske skrivaren inte fungerar. Låt enheten anpassa sig till rekommenderad driftstemperatur på 15 till 32 °C, innan du skriver ut igen.
- Ladda enheten i en rekommenderad temperatur på 15 till 32 °C.
- Använd en mjuk, torr trasa för att rengöra enheten. Rengör inte med fuktigt tyg eller flyktiga vätskor, t.ex. thinner.
- Håll den övre luckan stängd för att undvika damm och andra partiklar inuti enheten.
- Om enheten inte fungerar på rätt sätt måste du kontakta affären där du köpt produkten eller Canons support på <https://www.canon.se/support>
- Utsätt inte batteriet för höga temperaturer eller direkt hetta och avyttra det inte genom förbränning.
- Elektromagnetiska störningar eller elektrostatisk urladdning kan leda till att enheten inte fungerar eller att minnet förändras eller töms. Om detta inträffar använder du en nål eller liknande för att trycka på Återställningsknappen längst ned på enheten.

# ÖVERSIKT

## MEDFÖLJANDE ARTIKLAR

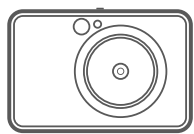

Direktfilmskamera



Snabbstartsguide



Arket Regeloch  
säkerhetsinformation

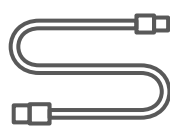

USB-kabel



CANON ZINK™  
fotopapper (10 ark)



Handledsbrem

## PRODUKTFUNKTIONER

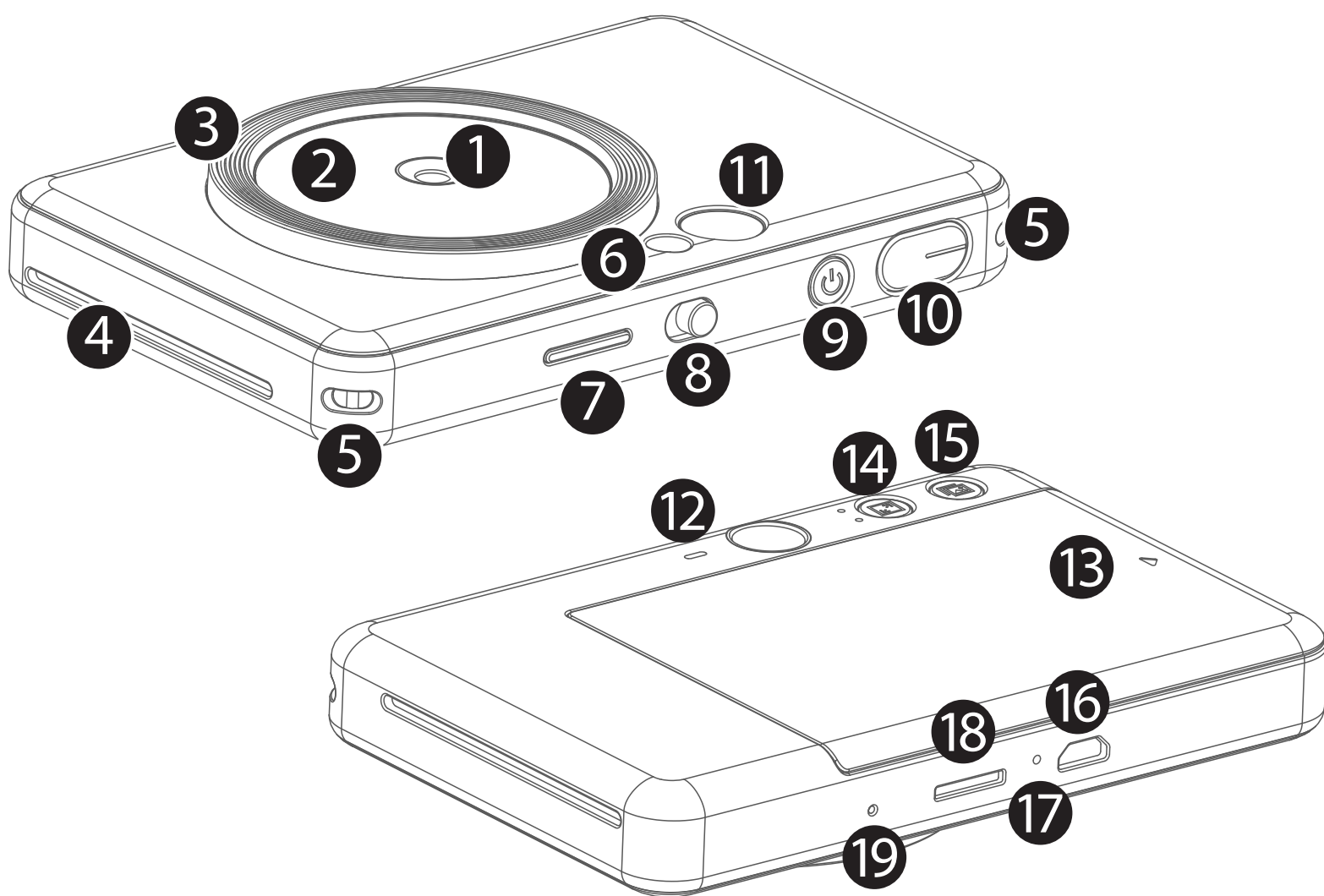

- |                                     |  |
|-------------------------------------|--|
| 1 Kameraobjektiv                    | 11 Sökare                                  |
| 2 Selfiespegel                      | 12 Högtalare                               |
| 3 Lättningsljus (8 LED-lampor)      | 13 Skrivarlucka                            |
| 4 Utmatningsöppning för utskrift    | 14 Knapp för bildförhållande               |
| 5 Remhåll                           | 15 Knapp för utskrift                      |
| 6 Blixt                             | 16 Micro USB-port                          |
| 7 LED-indikator för status          | 17 LED-indikator för laddningsstatus       |
| 8 Omkopplare (Av/Auto/Lättnadsljus) | 18 Fack för MicroSD-kort (upp till 256 GB) |
| 9 Strömbrytare                      | 19 Återställningsknapp                     |
| 10 Avtryckare                       |  |

\* Tryck in med en nål när du vill återställa

# INSTÄLLNINGAR

## LADDA

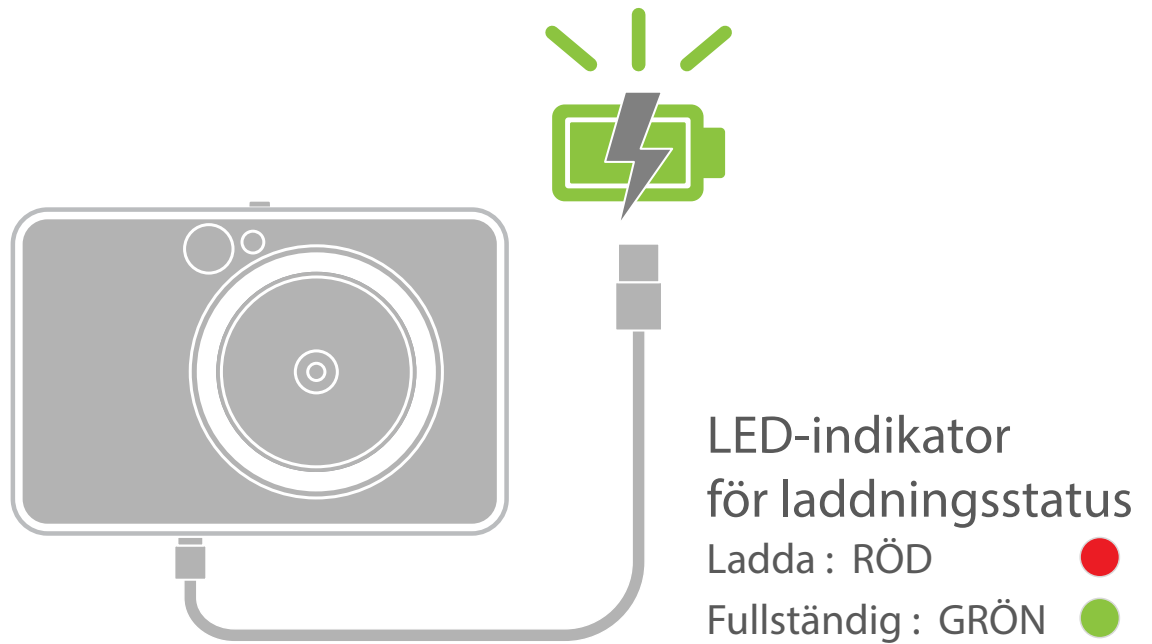

Enheten har ett inbyggt batteri. Ladda enheten fullt med hjälp av den medföljande USB-kabeln före användning.

- 1 Anslut den mindre änden av den medföljande USB-kabeln i enheten och den andra änden i den laddningsbara USB-adaptorn.
- 2 LED-indikatorn för laddning lyser rött vilket indikerar laddning.
- 3 Indikatorn blir grön när batteriet är fulladdat.
  - Driftstiden kan variera beroende på batteriets status, driftsstatus och miljövillkoren.

### ! OBS!

#### Om USB-kabeln

##### HANTERA USB-KABELN MED FÖRSIKTIGHET UNDER LADDNING

- Placera inte tunga föremål på kabeln.
- Placera inte USB-kabeln i närheten av hetta.
- Du bör inte skrapa, skada, vrida eller dra hårt i kabeln.
- Du bör inte ansluta eller koppla från kabeln med våta händer.
- Undvik för hög/låg temperatur och fuktiga miljöer.
- Koppla från USB-kabeln från strömkällan efter laddningen.
- Använd den medföljande USB-kabeln för laddning.



## FYLLA PÅ PAPPER

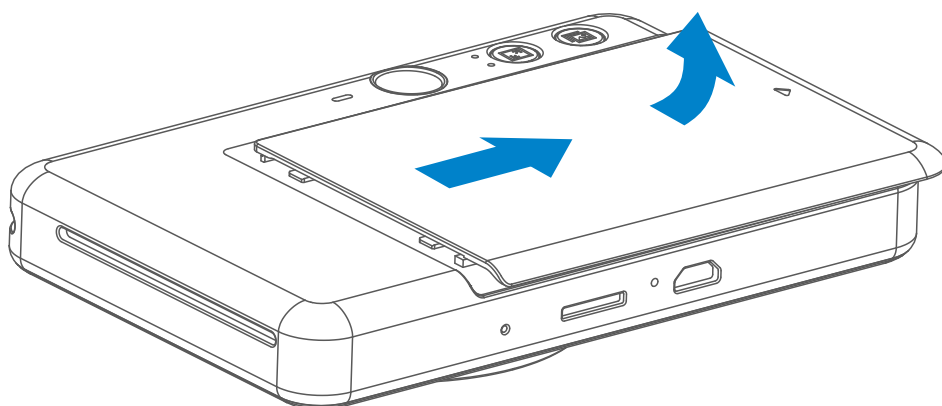

- 1 Avlägsna luckan genom att dra den framåt i pilens riktning.

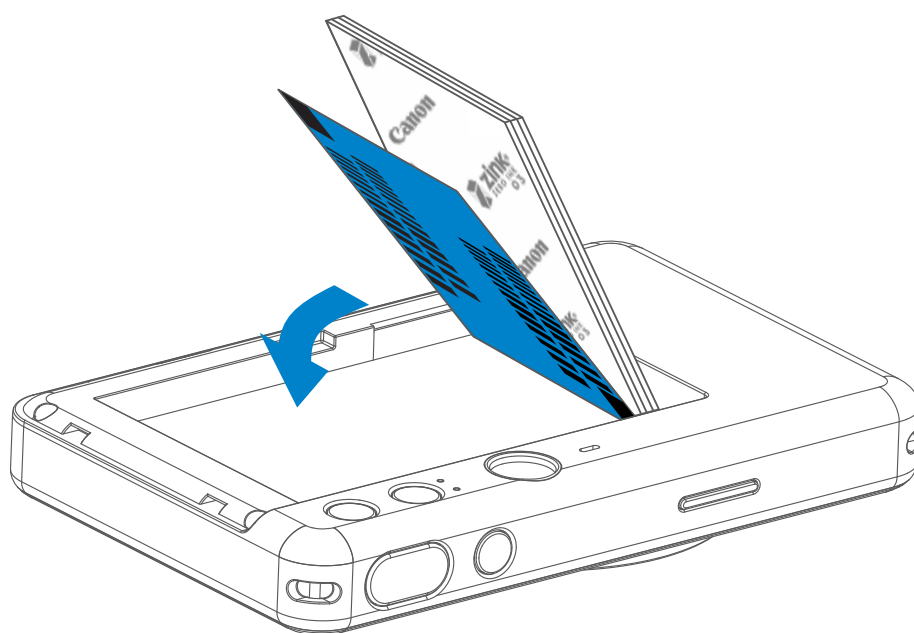

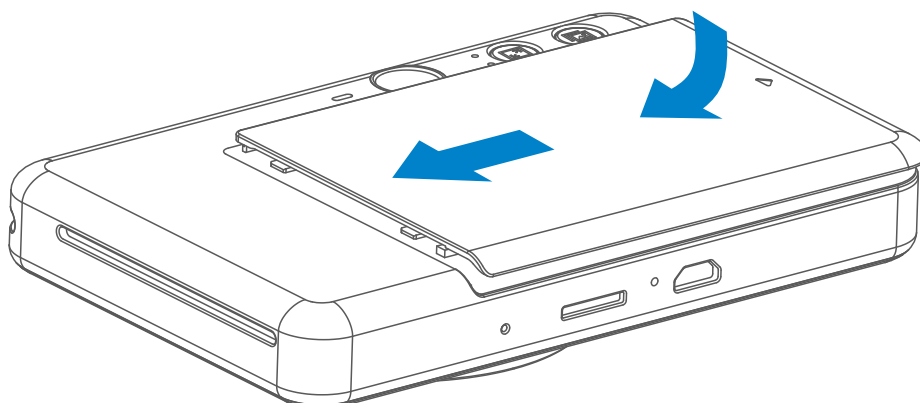

- 2 Öppna en bunt fotopapper (10 ark + blått SMART SHEET™).
- 3 Placera alla 10 fotopapper och ett SMART SHEET™ i utrymmet för fotopapper.  
– Trava fotopapperet ovanpå blått SMART SHEET™, och se till att den blå streckkoden och fotopapperlogotyperna vänds nedåt..

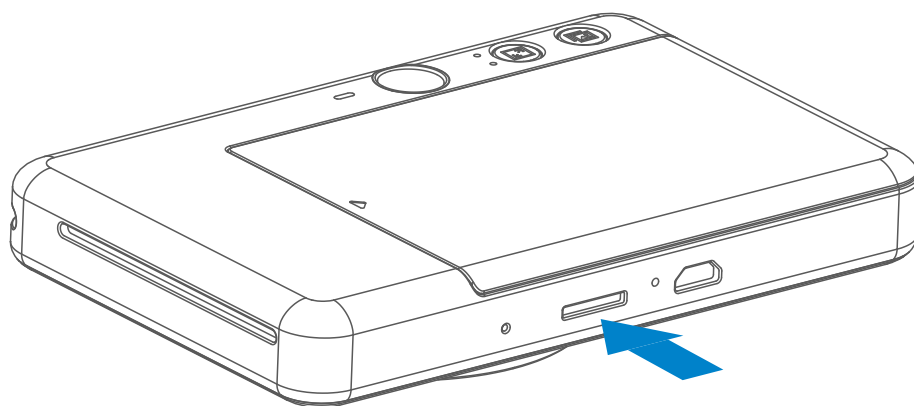

- 4 Sätt tillbaka den övre luckan på enheten. Det ska klicka till när den sätts tillbaka.  
– Blått SMART SHEET™ skickas automatiskt genom enheten före den första utskriften.

## EXTERNT MINNE



 Ett externt MicroSD-kort (upp till 256 GB) behövs för att spara tagna bilder. Endast formaten FAT16, FAT32 och exFAT kan användas.

### FÖRBEREDA ETT MINNESKORT

Använd följande minneskort (säljs separat)

- MicroSD-minneskort \*1
- MicroSDHC-minneskort \*1\*2
- MicroSDXC-minneskort \*1 \*2

\*1 Kort som överensstämmer med SD-standarder. Alla kort fungerar emellertid inte med kameran.

\*2 UHS-1-minneskort kan också användas.

### INSTALLERA OCH AVLÄGSNA MicroSD-KORTET

- Sätt i MicroSD-kortet i facket längst ned på enheten. Det klickar till när kortet är rätt insatt .
- Tryck på kortets översida för att frigöra det. Dra ut kortet för att avlägsna det från enheten.
- Om det blir fel vid läsning/skrivning till MicroSD-kortet hörs FAIL-ljudet en gång. Ta bort MicroSD-kortet och starta om enheten.
- Anslut enheten till en dator via USB-kabeln. Dubbelklicka på bilden för den externa enheten när den visas på datorn för att visa och spara bilderna

### OBS!

#### SKÖTSEL AV ENHETEN

- Använd och förvara enheten i en rekommenderad miljö på 15 till 32 °C och 40-55 % relativ luftfuktighet.
- Uppdatera skrivarens firmware regelbundet. Kontrollera om din firmware måste uppdateras. Öppna Canon Mini Print-appen, gå till Huvudmeny > Inställningar > Skrivare, välj din enhet och ange Produktinfo och tryck sedan på "Firmware-uppgradering".
  - Kontrollera i förväg att mobilenheten har internetanslutning. Om du måste uppdatera firmware måste skrivaren laddas till 50 % eller mer.
- Se till att du använder den senaste Canon Mini Print-appversionen. Om apparna inte uppdateras automatiskt går du till App Store och kontrollerar om de måste uppdateras.

## VID ANVÄNDNING AV FOTOPAPPER

- Fyll endast på 10 ZINK™ fotopapper och 1 SMART SHEET™. Fyll inte på mer eftersom det kan orsaka pappersstopp eller utskriftsproblem.
- För bästa utskriftsresultat bör du använda ZINK™ fotopapper för Canon Zoemini S.
  - Du kan köpa extra fotopapper med Canon Mini Print-appen genom att trycka på "Köp papper" på huvudmenyn.
- Om pappersstopp inträffar stänger du av skrivaren och sätter sedan på den igen för att automatiskt rensa pappersstoppen. Försök inte dra ut papperet.
- När enheten skriver ut ska du inte dra eller slita i fotopapperet.
- Hantera fotopapper med försiktighet för att undvika skador eller skrynkliga papper.
- Håll fotopapperen rena när du fyller på. Om papperet är smutsigt eller skadat kan det resultera i pappersstopp eller utskriftsproblem.
- Öppna inte en ny fotopappersbunt förrän du ska fylla på i enheten.
- Utsätt inte fotopapper för direkt solljus eller fukt.
- Låt inte fotopapper ligga på platser där temperaturen eller luftfuktigheten inte stämmer med rekommendationerna som anges på pappersbunten. Det kan minska kvaliteten på den utskrivna bilden.



## OM SMART SHEET™

- Varje bunt fotopapper innehåller 10 ark fotopapper och 1 blått SMART SHEET™.
- Fyll på SMART SHEET™ och fotopapper från samma bunt för bästa utskriftskvalitet. Varje SMART SHEET™ är speciellt anpassat för den pappersbunt som det ingår i.
- SMART SHEET™ skickas automatiskt genom enheten före den första utskriften för att rengöra skrivaren och optimera utskriftskvaliteten för den speciella pappersbunten (10 ark).
- Behåll SMART SHEET™ och kassera bara efter att du har skrivit ut alla 10 arken i bunten. Om utskriftskvaliteten inte är som förväntat, kan du återanvända SMART SHEET™ om papperet fortfarande kommer från samma bunt. Dra SMART SHEET™ med streckodssidan nedåt under det återstående fotopapperet.
- Att använda SMART SHEET™ från en annan bunt kan resultera i sämre utskriftskvalitet.



# GÖR SÅ HÄR

## SLÅ AV/PÅ STRÖMMEN

- 1 Håll ned strömbrytaren  tills LED-indikatorn lyser.
- 2 När LED-indikatorn lyser med fast vitt sken, är enheten klar att användas.
- 3 Håll ned strömbrytaren  att stänga av enheten.

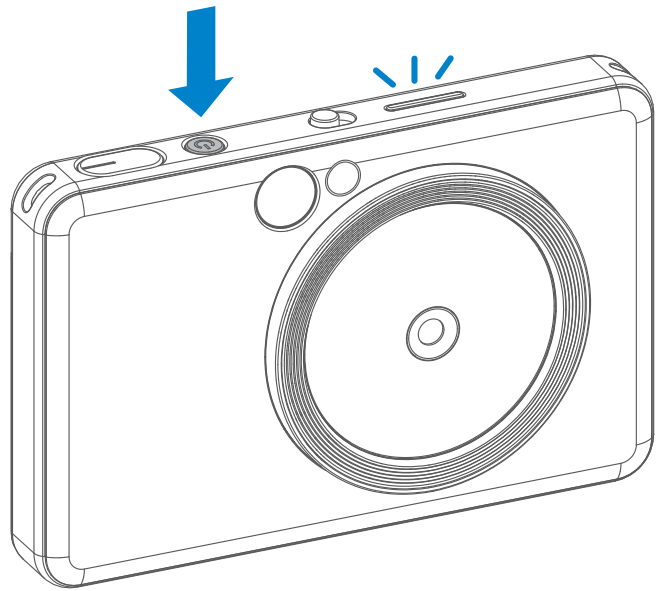

## AUTOMATISK AVSTÄNGNING

- När enheten är inaktiv i cirka tre minuter (standard), stängs den automatiskt av. Användaren kan återuppta enheten genom att trycka på strömbrytaren igen.
- Användaren kan ändra tiden (3 minuter/5 minuter/ 10 minuter) i APP.

## TA EN BILD

- 1 Håll enheten, kontrollera bildsammansättningen.
- 2 Tryck ned avtryckaren  för att ta en bild.
  - Tryck ned halvvägs för att låsa fokus
  - Tryck ned fullt för att ta en bild

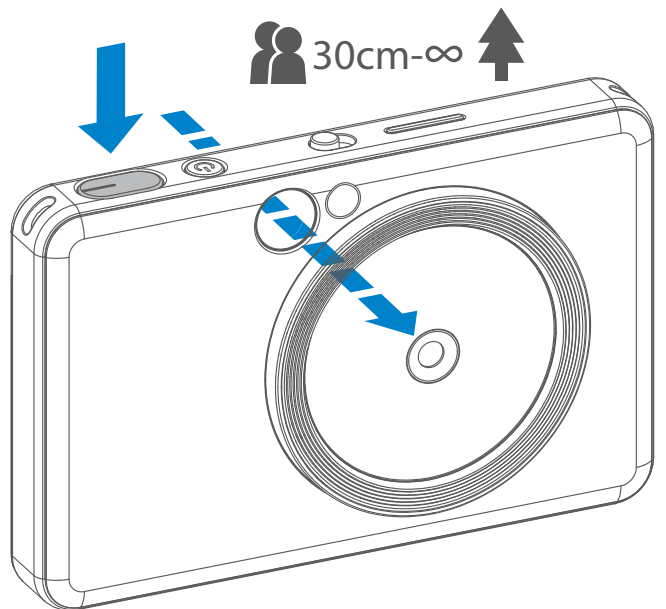

## SÖKARE

Sammanställ bilden med rammärket i sökaren.



2 x 3



Yttre rammärke för normal fotografering på 1 m - ∞

2 x 2



2 x 2 rammärke för normal fotografering på 1 m - ∞

2 x 3



Inre rammärke för närbildsfotografering på 30 cm

## SELFIESPEGEL

Sammanställ bilden med rammärket i selfiespeglern.



2 x 3



Fokuseringsavstånd  
på 50 cm

2 x 2



Fokuseringsavstånd  
på 50 cm



## BLIXT OCH LÄTTNINGSLJUS

### BLIXT

När enheten är påslagen och blyxt ⚡ har ställts in på AUTO, avfyras blyxten automatiskt om det behövs för aktuella ljusförhållanden.

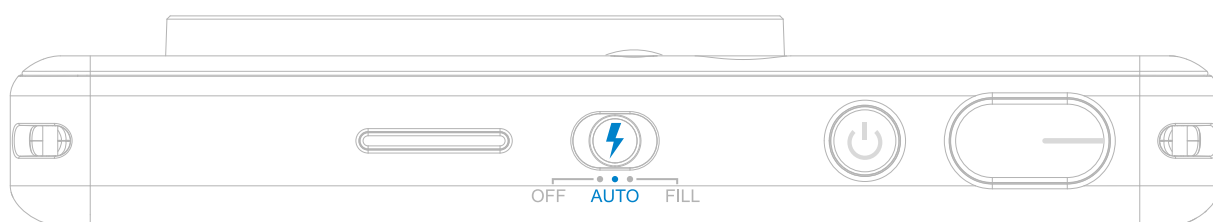

### LÄTTNINGSLJUS

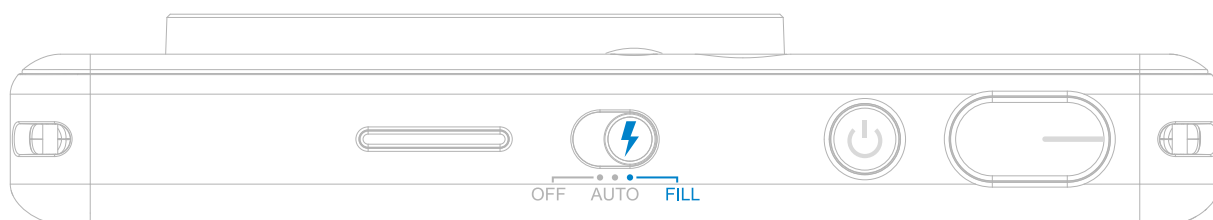

Det finns åtta LED-indikatorer för lättningssljus inbyggda i enheten runt objektivet som ger ett mjukt ljusstöd när du tar en bild.

Om du tänker ta en selfie i lättningsslusläge ger ringen med åtta LED-indikatorer runt objektivet en enhetlig belysning på ditt ansikte. Du kan då ta en perfekt selfie genom att minimera skuggor och skapa ett enhetligt ljus i hela bilden.

\* Effektivt lättningsslusområde: 30 cm - 60 cm

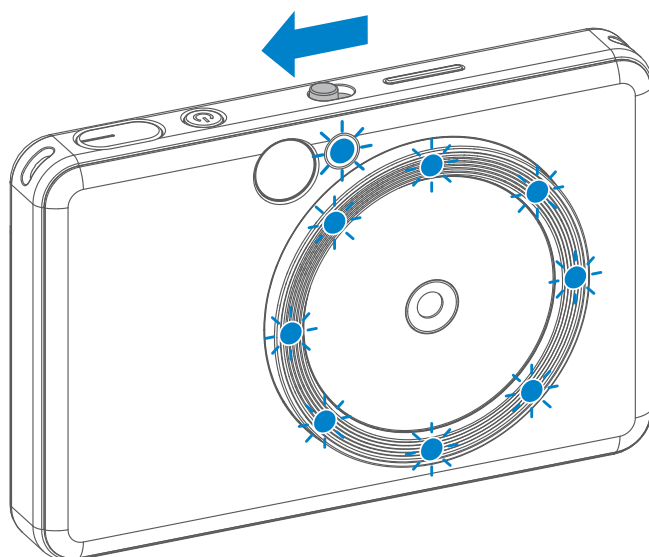

## BILDFÖRHÅLLANDE

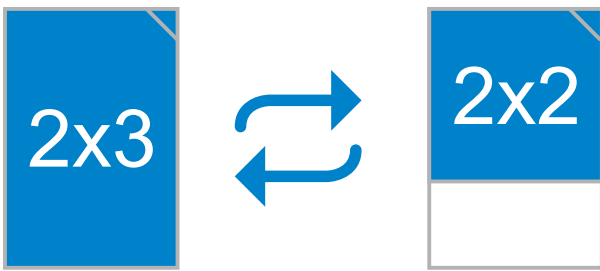

Användaren kan välja mellan två bildförhållanden, 2x3 och 2x2 med knappen för bildförhållande . Bildförhållandet kan när som helst ändras innan bilden tas.

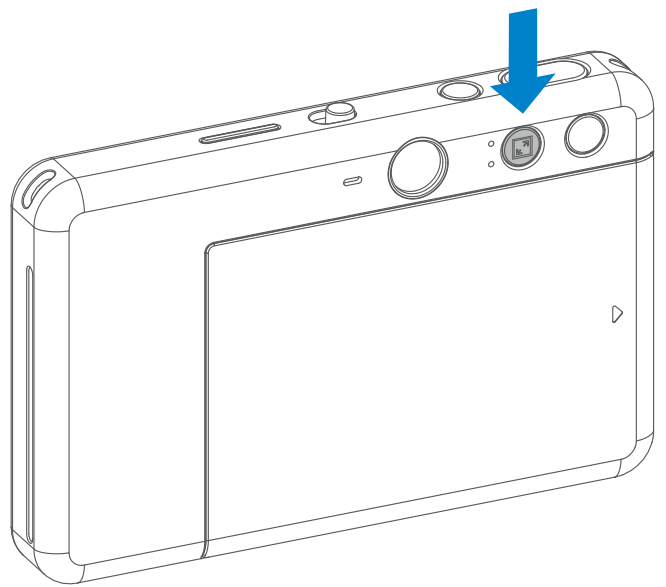

Om bildförhållandet är 2 x2 är fotopapperets tomta område annorlunda. Det baseras på i vilken riktning enheten hålles.

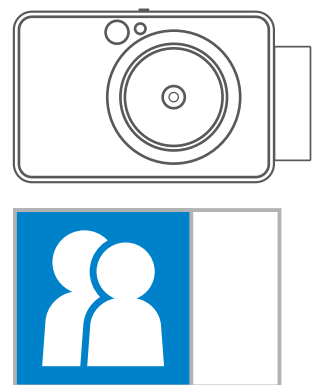
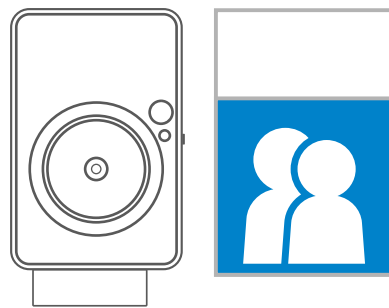
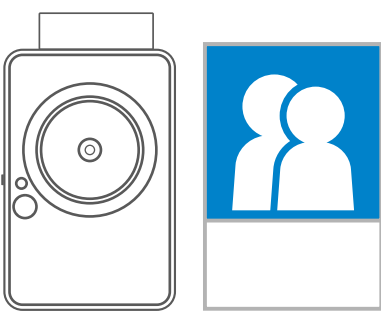

## UTSKRIFT

### SKRIVA UT ETT FOTO

- Bilden skrivs ut omedelbart efter att den tagits.
- Enheten kan lagra upp till tre bilder samtidigt för utskrift.
- Enheten kan också skriva ut bilder från din smartphone via appen.

### SKRIV UT EN BILD IGEN

Om du har tagit en bild och den skrivits ut kanske du vill dubblera samma bild eller distribuera flera delar av samma bild bland olika personer. Du trycker bara på knappen  för utskrift för att skriva ut den senast tagna bilden.

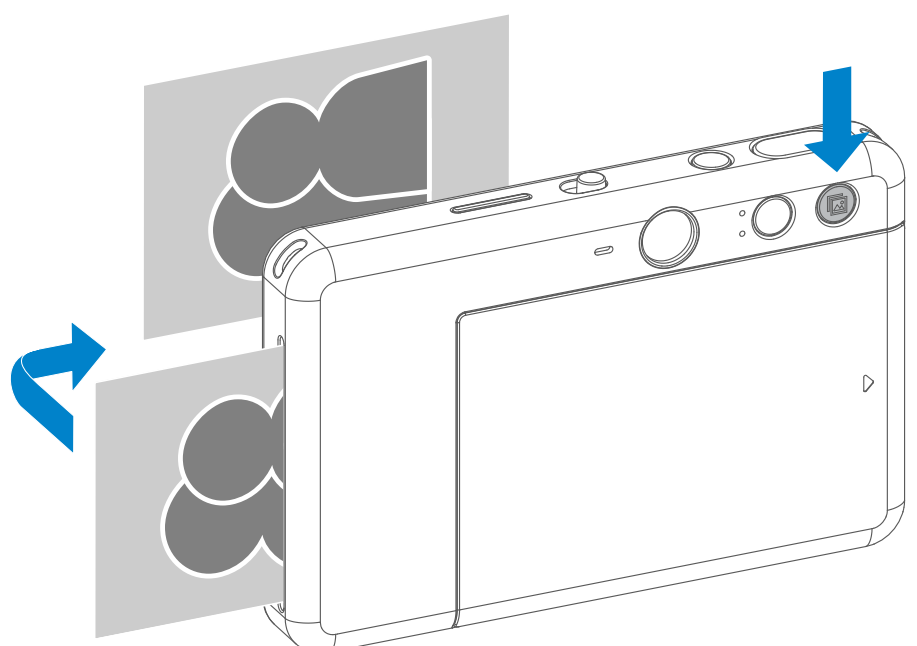



# FJÄRRFOTOGRAFERING

Användaren kan styra enheten via APP för att t.ex. ta bilder

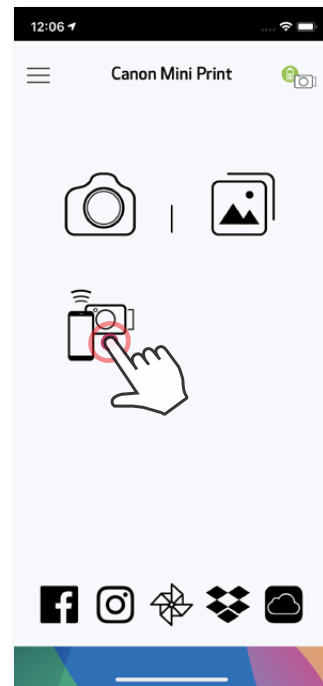
Tryck på  på APP för att gå till sidan för fjärrkontroll.



## TIMER

Tryck på  för att ta en bild direkt. Tryck på  och välj en timer på 3 sekunder/5 sekunder/10 sekunder (standard: AV), tryck på  för att börja nedräkningen.

- LED-indikatorn för timer runt selfiespeglin visar att timern är aktiverad.

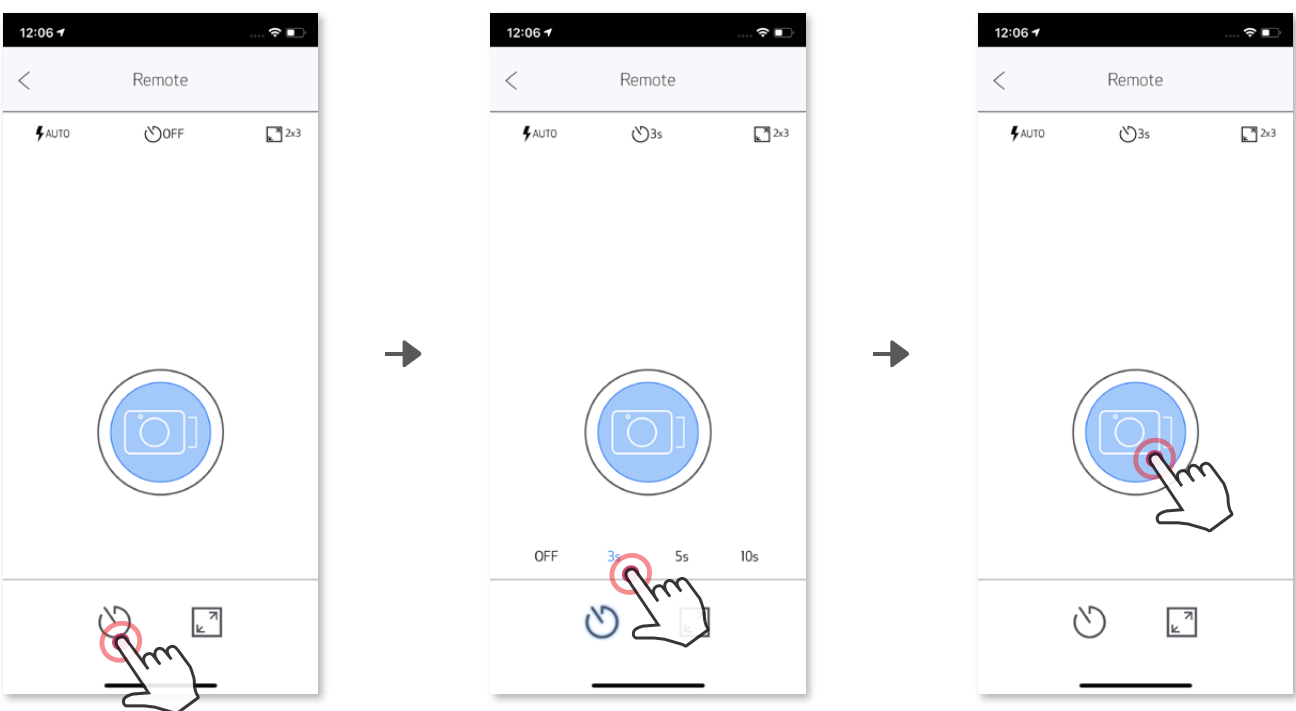

## BILDFÖRHÅLLANDE

Tryck på  för att välja mellan två bildförhållanden (2x3 och 2x2).

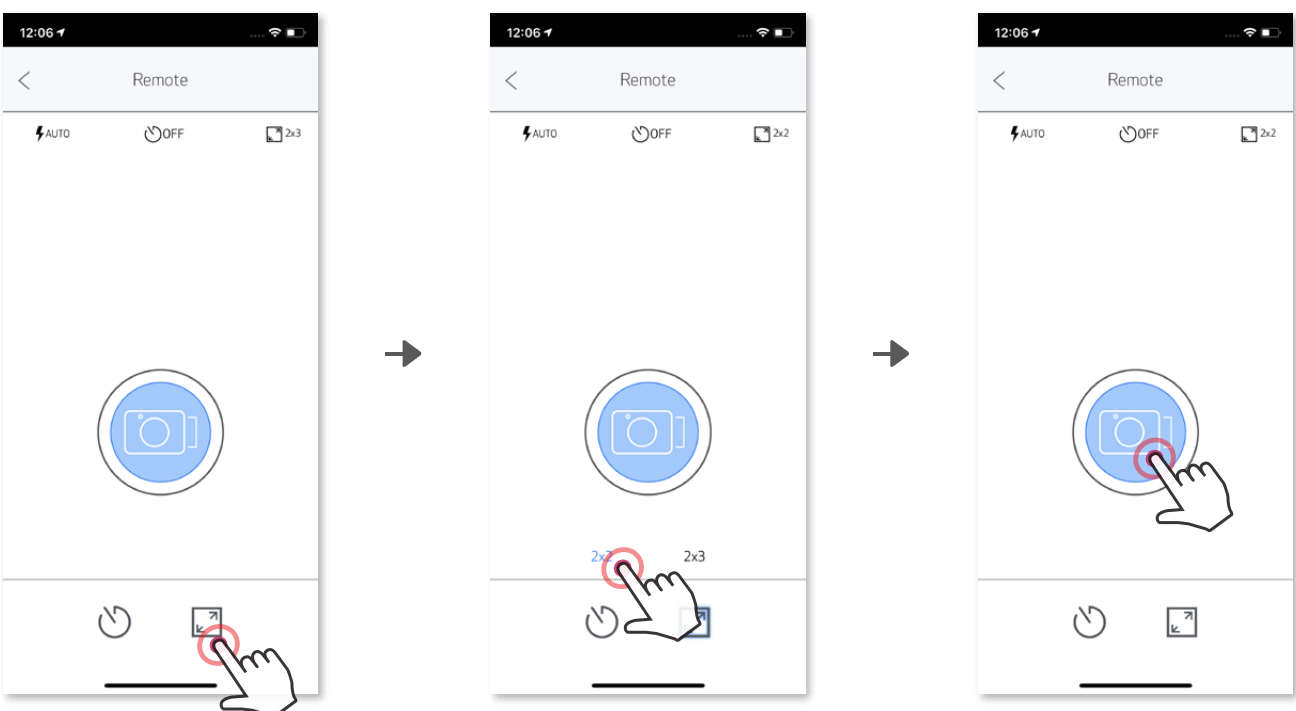

## CAMERA VOICE

Om kameran är ansluten till en mobil enhet kan användaren anpassa ljudeffekterna för "Slå på strömmen", "Stäng av" och "Slutare".

Användaren kan spela in 3 ljudfiler (högst 4 sekunder) för varje camera voice-effekt via appen.

Tryck på ☰ på huvudmenyn, gå till Inställningar > Skrivare, välj din enhet och tryck på "Kameraröst".

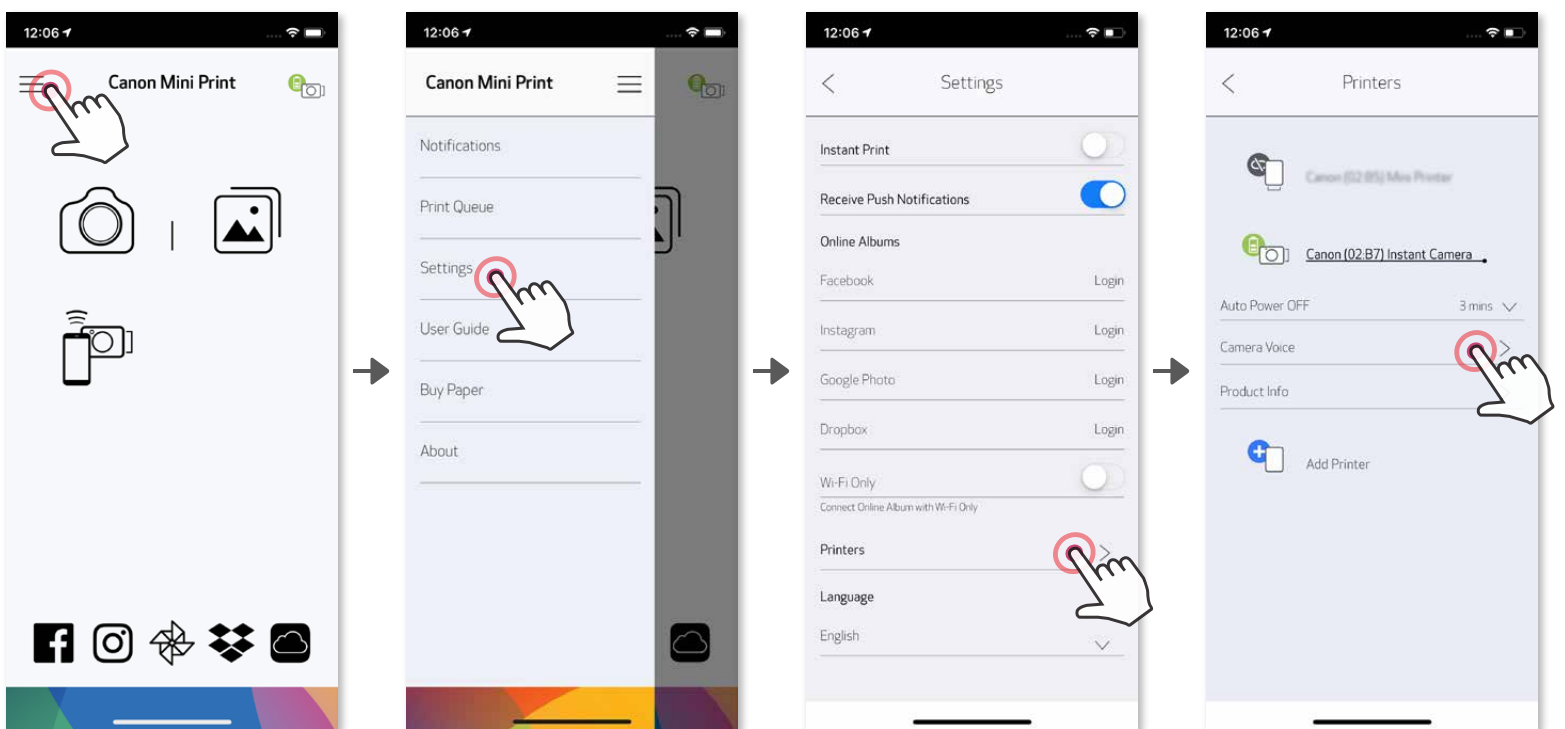



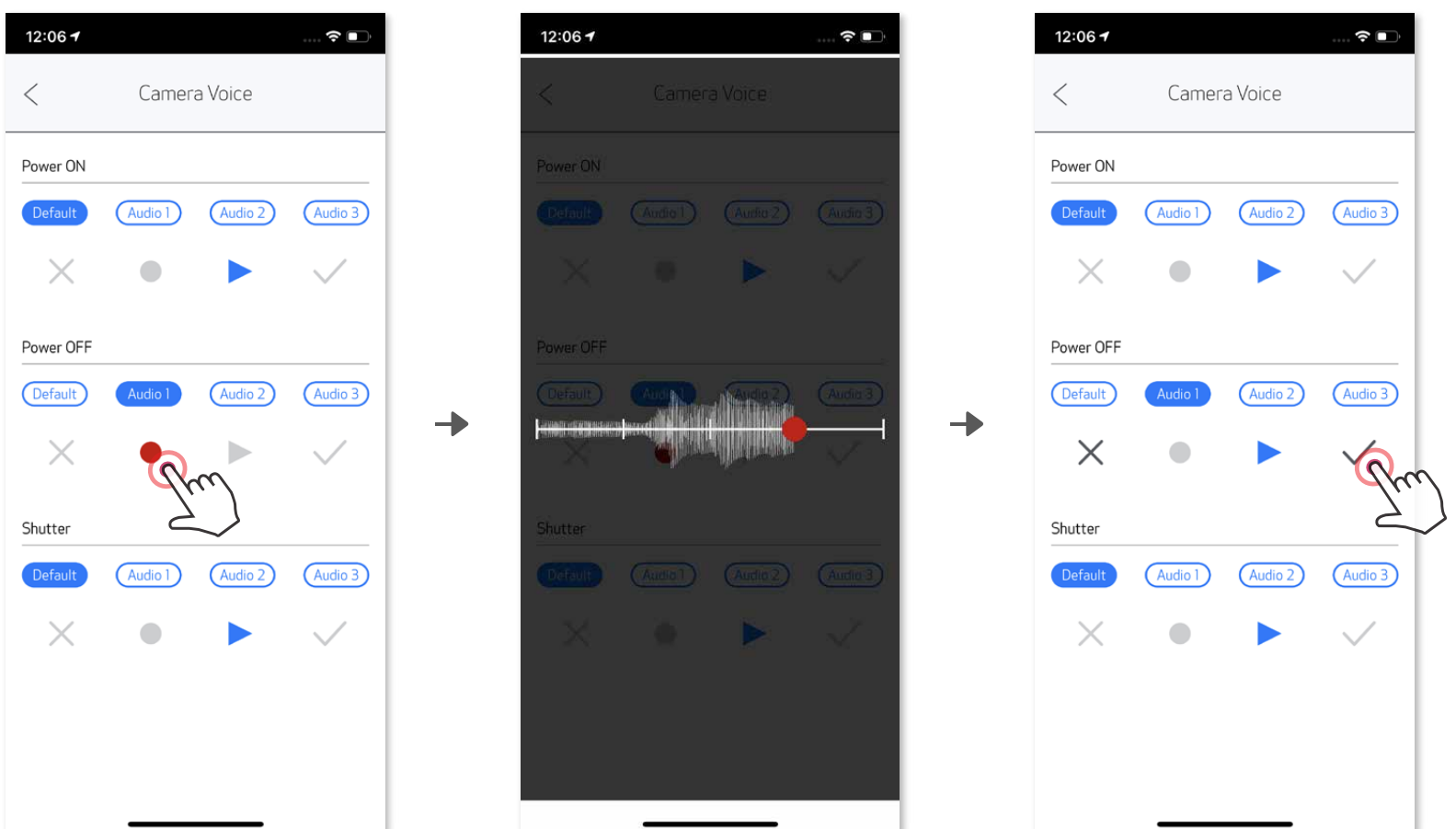



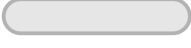

När du vill börja inspelningen trycker du på önskad ljudfilsikon, t.ex. **Audio 1** och sedan ● . Tryck på ▶ för ljuduppspelning och på ✓ för att spara och använda ljudeffekten på kameran.





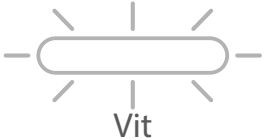
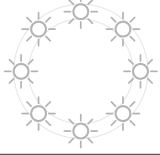
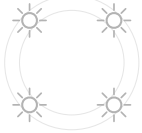

## LED-INDIKATOR

Status	Gör så här/Situation	LED-indikator
Slå på strömmen	Håll ned strömbrytaren	 Blå >  Vit
Standbyläge	När enheten är påslagen	 Vit
Slå av strömmen	Håll ned strömbrytaren	 Av
SMART SHEET™-fel	Om enheten identifierar att felaktig SMART SHEET™ har satts i, eller annat SMART SHEET™-fel	 Blå
Bearbeta SMART SHEET™	När enheten skriver ut SMART SHEET™	 Vit
Inget papper	Om enheten saknar papper kan den inte fotografera	 Röd
Pappersstopp/ Lucka öppen	När pappersstopp inträffar eller när skrivarluckan är öppen	 Röd
Klar för utskrift	Förbereder utskrift	 Vit
Skriver ut bilder	När enheten skriver ut bilder	 Gul > Magenta > Cyan > Vit (Slingor)
MS Mode (Mass Storage Mode)	Enheten är ansluten till en dator	 Magenta
MicroSD-kortfel	Det går inte att skriva data till MicroSD-kort	 Magenta
För hög temperatur	När enhetens temperatur är för hög	 Röd (tills temperaturen är tillbaka till normal)
För låg temperatur	När enhetens temperatur är för låg	 Cyan (tills temperaturen är tillbaka till normal)
Skrivarhuvudet kyls ned	Kontroll av skrivarehuvudstemperaturen och låter det kylas ned före utskrift	 Cyan

Lågt batteri	När batterinivån är 20 %	 Vit > Röd (slingor)
Mycket lågt batteri	När batterinivån är för låg	 Röd > Vit (slingor)
Firmware-uppdatering	När enheten uppdaterar firmware	 Vit
2x3 bildförhållande	När du har valt bildförhållandet 2x3 kommer åtta LED-indikatorer i lättnadsljuset att blinka en gång	
2x2 bildförhållande	När du har valt bildförhållandet 2x2 kommer fyra LED-indikatorer i lättnadsljuset att blinka en gång	

## FELSÖKNING

Status	LED-indikator	Åtgärder
MicroSD-kortfel	 Magenta	<ul style="list-style-type: none"> <li>Kontrollera om MicroSD-kortet är rätt isatt</li> <li>Kontrollera om MicroSD-kortet är fullt</li> <li>Kontrollera om MicroSD-kortet är skadat</li> <li>Kontrollera om MicroSD-kortet är kompatibelt</li> </ul>
Pappersmatning misslyckades	 Röd	<ul style="list-style-type: none"> <li>Öppna luckan till utrymmet för papper och kontrollera om Canon ZINK™ fotopapper är ifyllt</li> </ul>
Pappersstopp	 Röd	<ul style="list-style-type: none"> <li>Slå på och av enheten så att fotopapper matas ut automatiskt</li> </ul>
Inget papper	 Röd	<ul style="list-style-type: none"> <li>Fyll på Canon ZINK™ fotopapper i enheten igen</li> </ul>
Skrivarluckan har inte stängts på rätt sätt	 Röd	<ul style="list-style-type: none"> <li>Stäng skrivarluckan på rätt sätt</li> </ul>
Överhettning	 Röd	<ul style="list-style-type: none"> <li>Vänta tills enhetens temperatur går ned till normalt och då kommer enheten att fungera igen</li> </ul>
Anslutning	N/A	<ul style="list-style-type: none"> <li>Kontrollera att din smartphones bluetoothanslutning är rätt inställd</li> <li>Kontrollera att valet av enhet på APP är rätt</li> <li>Kontrollera att din smartphones operativsystem är kompatibelt och uppdaterat</li> </ul>
Fjärrkontrollen misslyckades	N/A	<ul style="list-style-type: none"> <li>Kontrollera att enheten är ansluten till appen</li> <li>Kontrollera att app och firmware är uppdaterat</li> </ul>
Anpassad ljud misslyckades	N/A	<ul style="list-style-type: none"> <li>Kontrollera att enheten är ansluten till appen</li> <li>Kontrollera att app och firmware är uppdaterat</li> </ul>
Enheten fungerar inte	N/A	<ul style="list-style-type: none"> <li>Kontrollera att batterinivån inte är för låg. I så fall laddar du enheten</li> </ul>
Ta en bild	N/A	<ul style="list-style-type: none"> <li>Kontrollera att enhetens firmware är uppdaterat</li> <li>Kontrollera att utskriftsköns buffert är tillgänglig</li> <li>Kontrollera att enheten har Canon ZINK™ fotopapper</li> </ul>

# SPECIFIKATIONER

Utskriftsteknik	ZINK™
Utskriftsupplösning	314 x 600 dpi (punkter per tum)
Utskriftshastighet	Cirka 50 sekunder (motorn startar och stoppar, vid rumstemperatur 25 °C)
Fotots bildförhållande	2" x 2" eller 2" x 3"
Kompatibelt papper	Canon ZINK™ fotopapper : ZP-2030-20 (20 ark) ZP-2030-50 (50 ark) 2" x 3" / Klisterbaksida
Papperskapacitet	Upp till 10 ark med ZINK™ fotopapper + 1 SMART SHEET™
Bildupplösning	8MP
Brännvidd	25,4 mm
Bländare	f 2.2
Fokuseringsintervall	30cm - ∞
Känslighet	Auto (ISO 100 - 1600)
Blixt	JA (Auto)
Blixtområde	0,5m - 1,0m
Minneskort	MicroSD-kort, upp till 256 GB
Strömkälla	Inbyggt laddningsbart Li-polymerbatteri 700 mAh, 7,4 V
Laddningshastighet	Cirka 120 minuter (Fullständig laddning)
Strömadapter	Utgångsström: 1 A (min), spänning: 5 V
Miljöparametrar	<ul style="list-style-type: none"><li>- Rekommenderad drifts-, laddnings- och förvaringstemperatur för skrivaren: 15 till 32 °C</li><li>- Rekommenderad drifts-, laddnings- och förvaringsluftfuktighet för skrivaren: 40-55 % RH</li><li>- Driftstemperatur: 5 till 40 °C</li><li>- Driftsluftfuktighet: &lt;70 % RH</li></ul>
Automatisk avstängning	3 minuter/5 minuter/10 minuter (väljs i appen)
Mått	121 mm (B) x 80,3 mm (H) x 21,5 mm (D)
Vikt	188 g
Kompatibelt OS (för dator)	Windows 7 / 8 / 8.1 / 10 Mac OSX 10.10 - 10.14
Anslutning	Bluetooth 4.0
Kompatibelt OS	iOS 9.0 eller senare och Android 4.4 eller senare
Mobilapplikation	Canon Mini Print
Anslutning för laddning och dataöverföring	USB 2.0 (Micro USB)

Kan komma att ändras utan föregående meddelande

# INSTALLERA APP

## ALTERNATIV ①

SÖK EFTER "Canon Mini Print" I APP STORES

För Android™ - från Google Play™

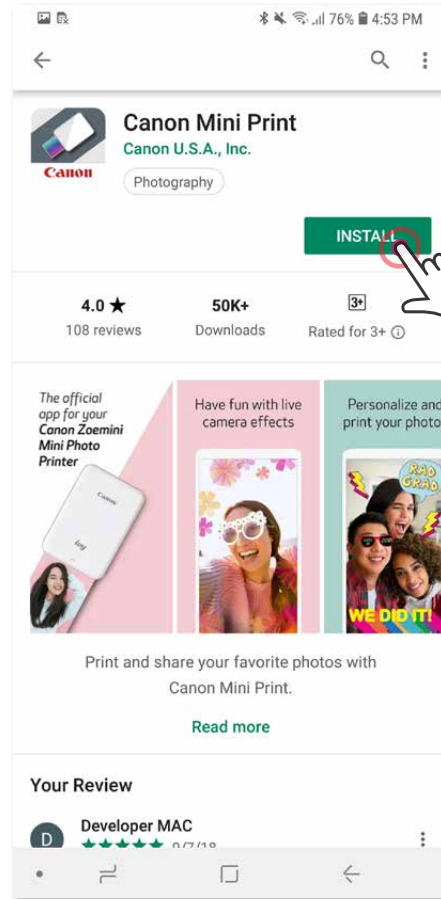
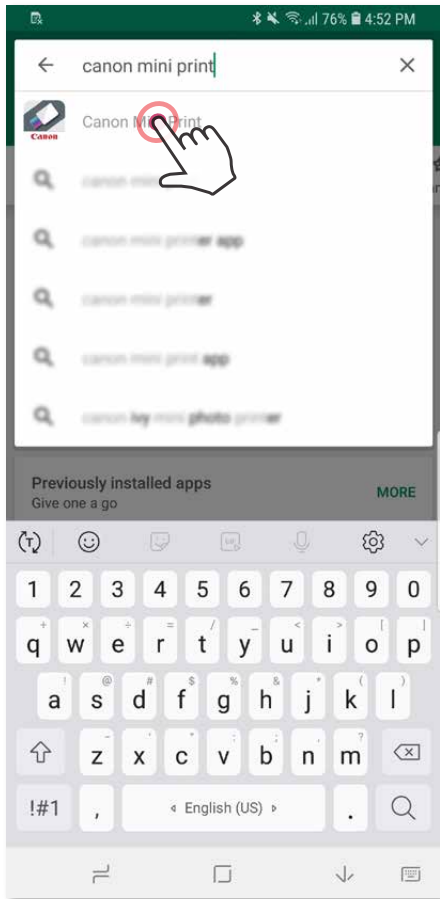

För iOS® - från App Store®

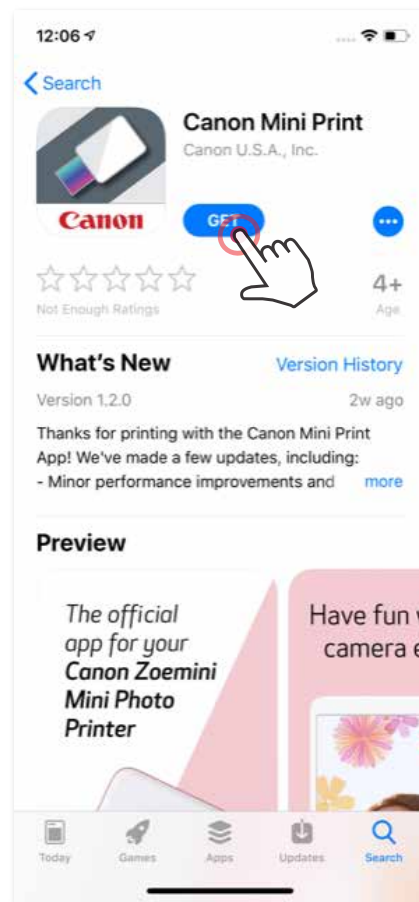
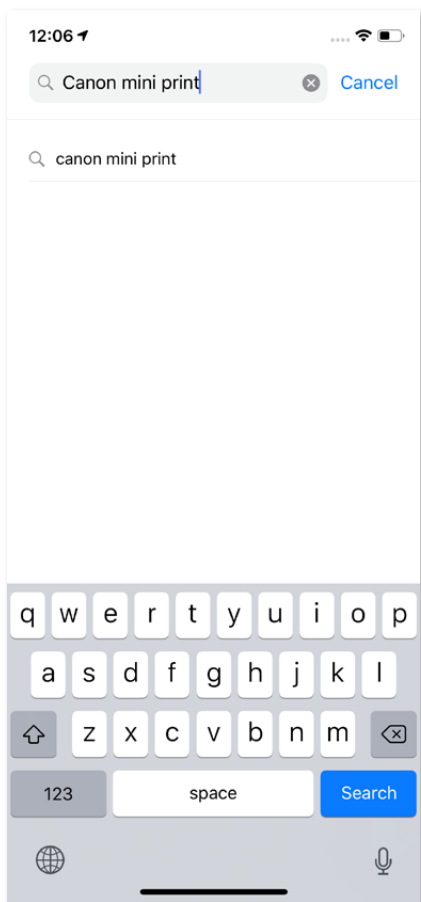

## ALTERNATIV ② ANVÄNDA QR-KOD - SÖK EFTER QR-KOD PÅ "Snabbstartsguide"



För Android

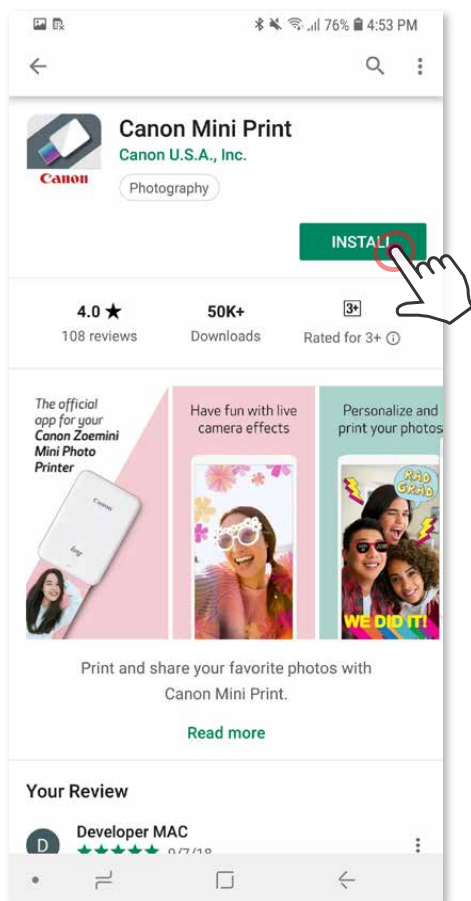

För iOS

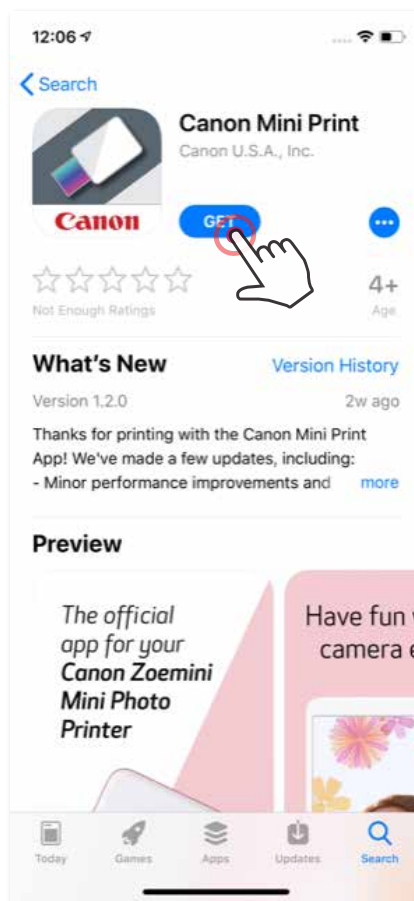

## ALTERNATIV ③

I enhetens webbläsare går du till <https://app.canonminiprint.com/>

## ALTERNATIV ④ ANVÄNDA NFC FÖR ANDROID

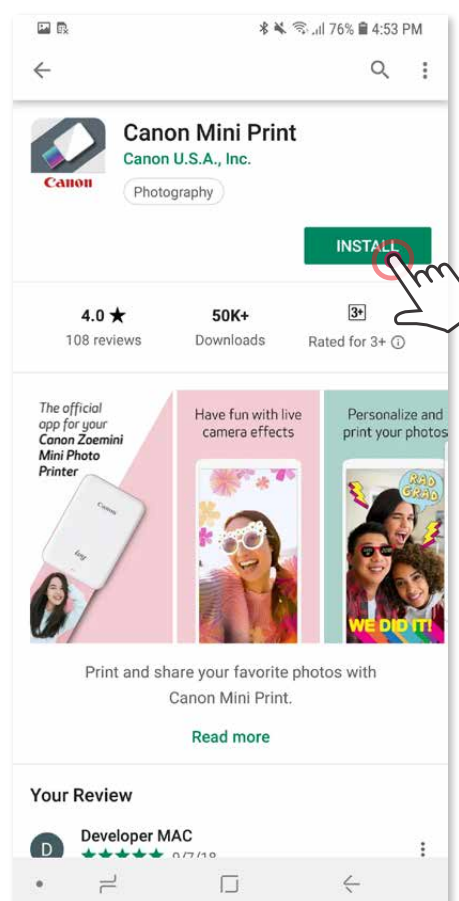
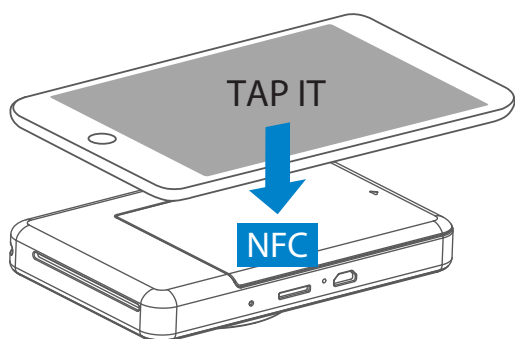



# PARKOPPLA MOBIL ENHET OCH DIREKTFILMSKAMERA

## Android-parkoppling

- ① Sätt på skrivaren genom att hålla ned strömbrytaren tills LED-indikatorn för status tänds.
- ② Öppna den mobila enhetens "Inställningar" för att aktivera Bluetooth och parkoppla den med skrivaren.

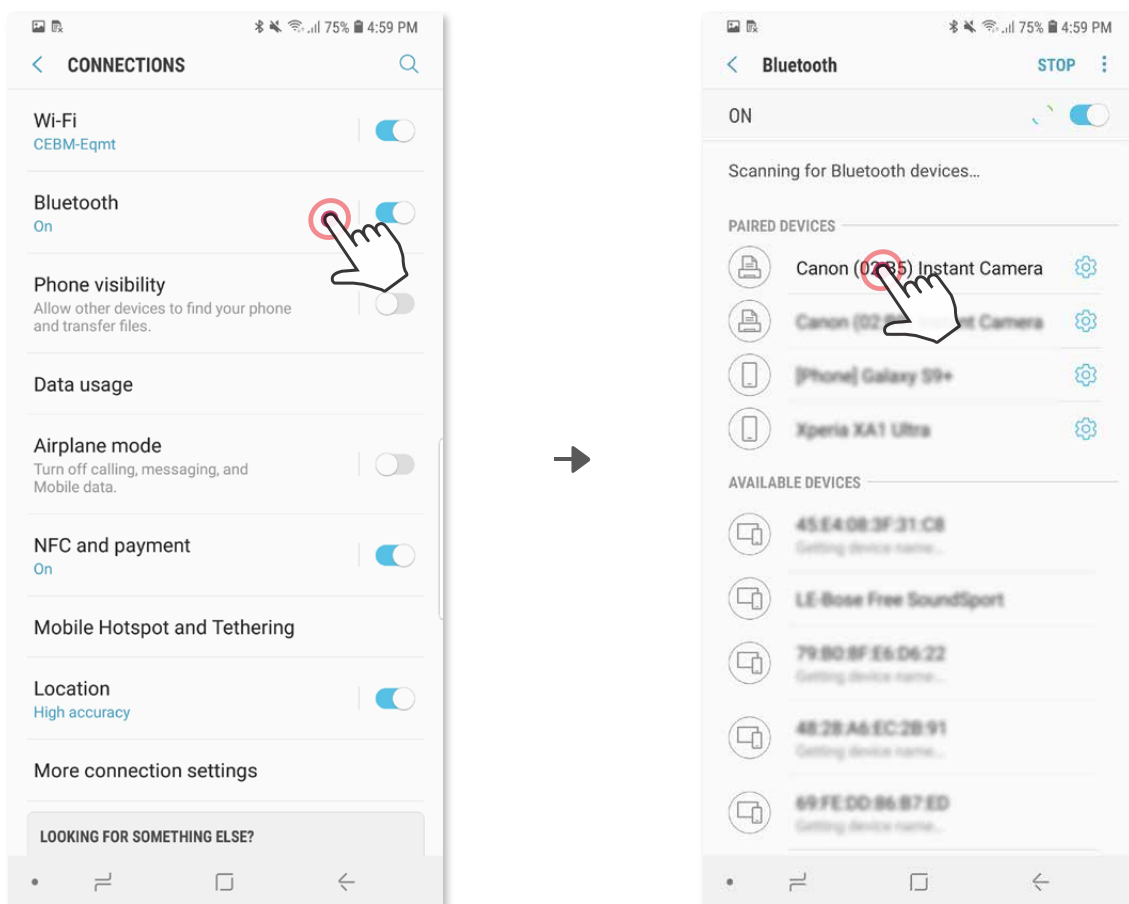

- ③ ALTERNATIV A - Lägg till skrivaren i appen. Tryck på ikonen längst upp till höger och välj skrivare. Ikonen ändras för att visa batterinivå vid anslutningen.

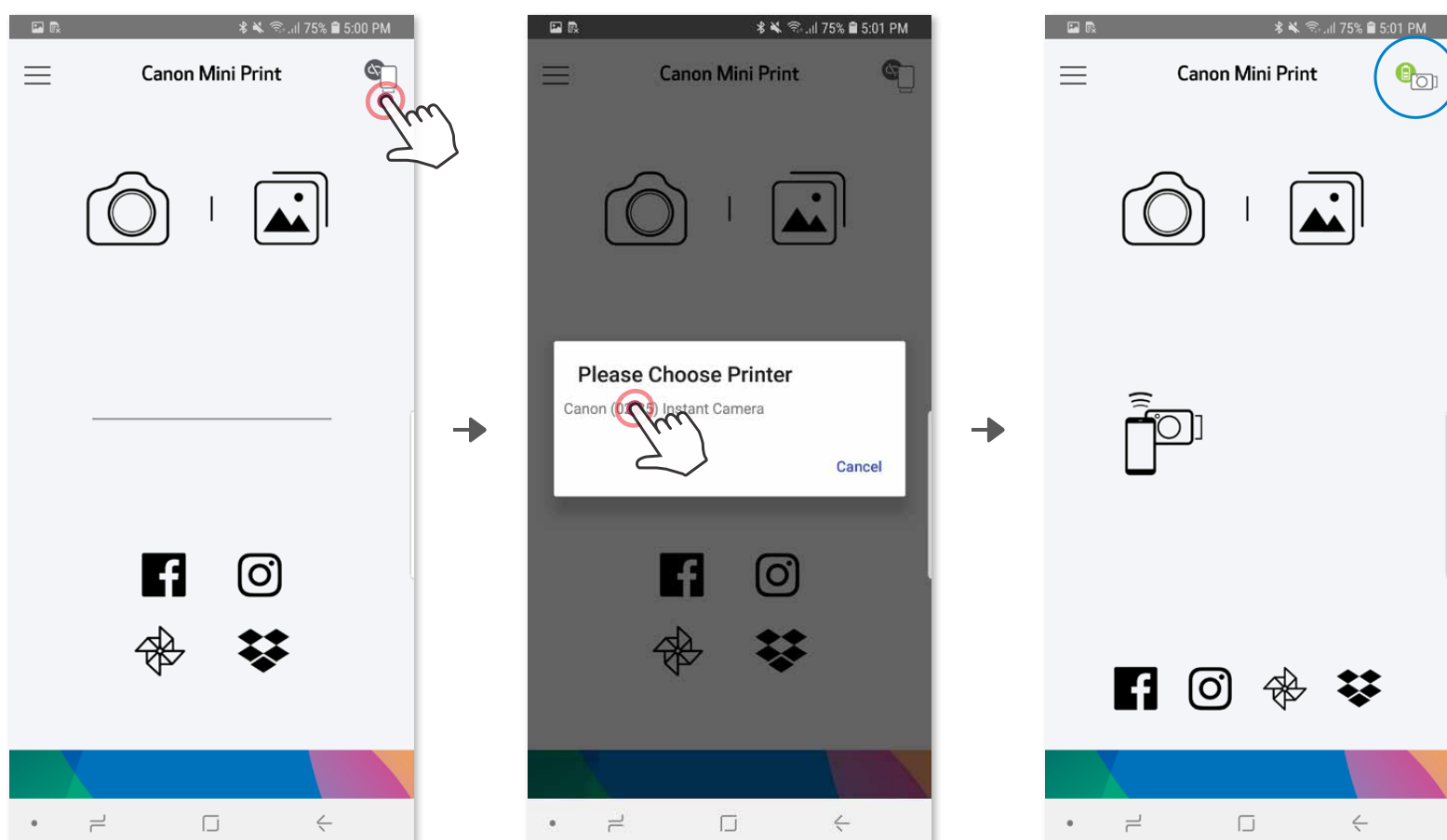

— ELLER —

- ③ ALTERNATIV B - Lägg till skrivaren i appen. Gå till "Inställningar" på huvudmenyn, välj "Skrivare", tryck på "Lägg till skrivare" och välj skrivare. Skrivaren visas i listan "Skrivare" och ikonen ändras för att visa batterinivån vid anslutningen.

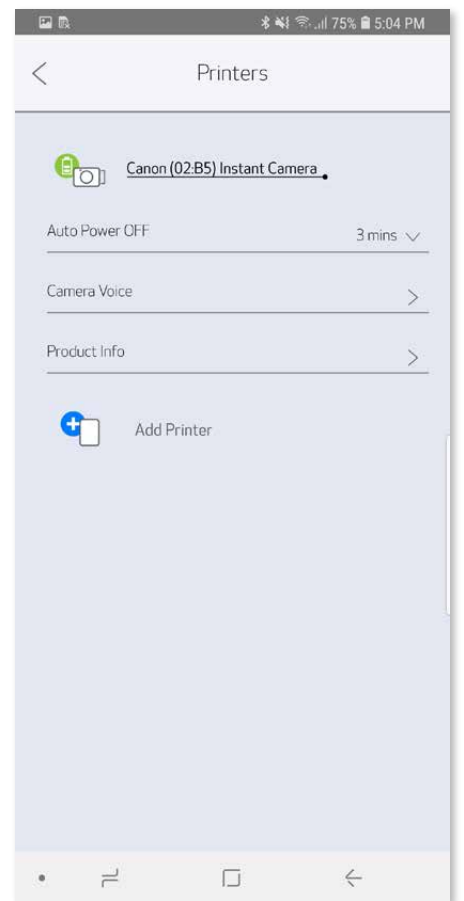
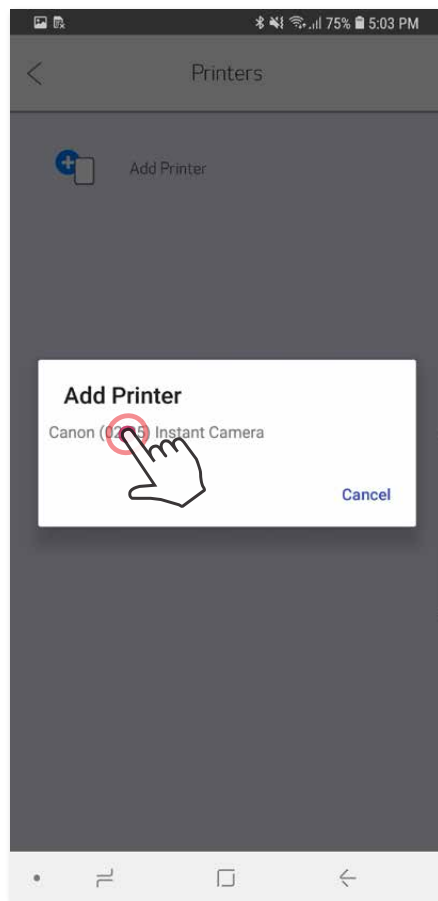
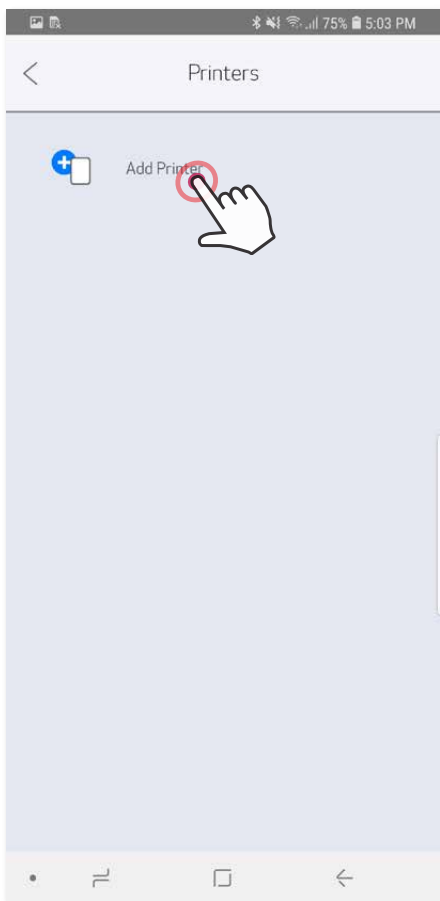
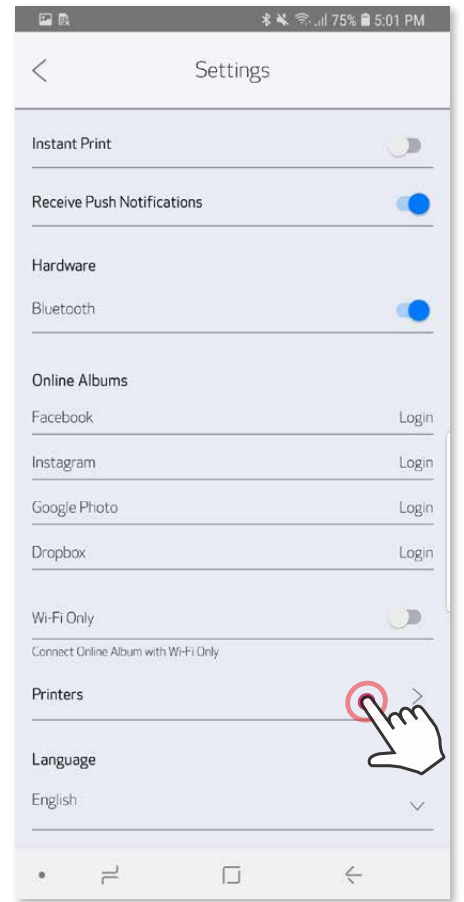
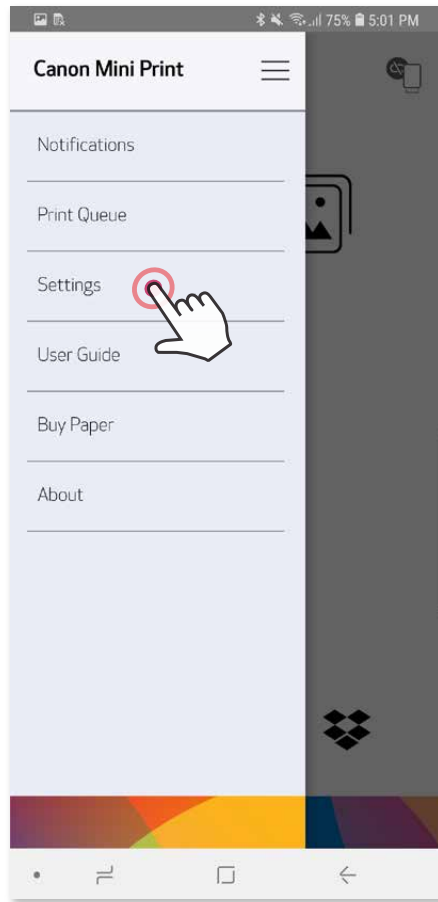
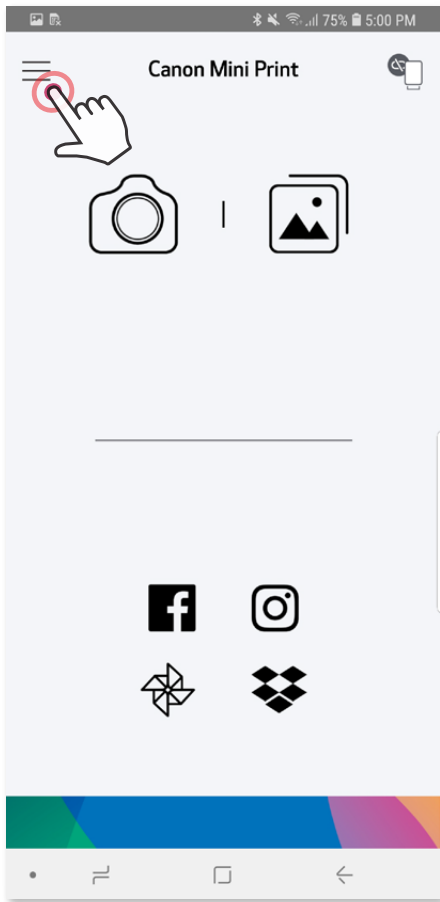

## iOS-parkoppling

- ① Sätt på skrivaren genom att hålla ned strömbrytaren tills LED-indikatorn tänds.
- ② Öppna den mobila enhetens "Inställningar" för att aktivera Bluetooth och parkoppla den med skrivaren.

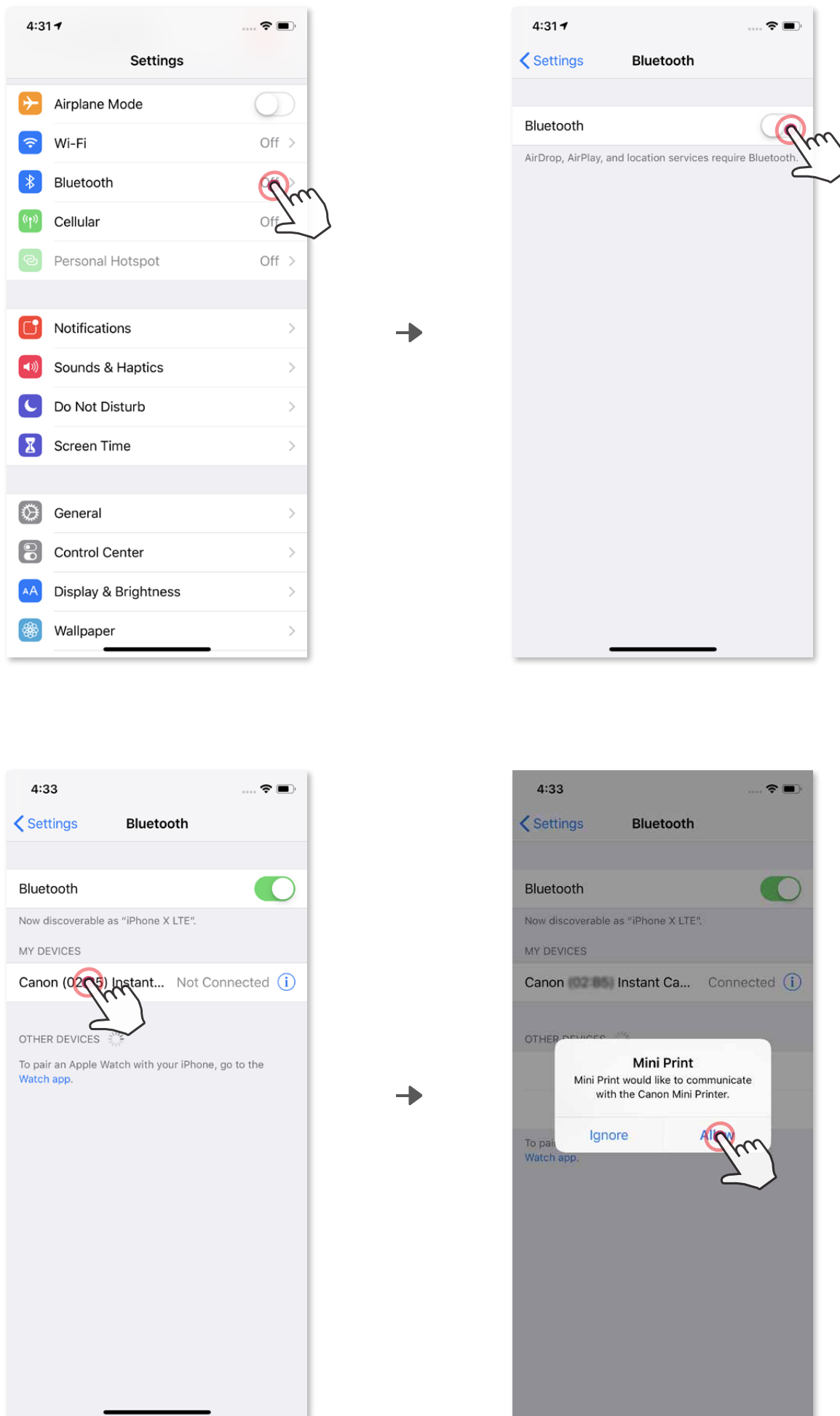

- ③ ALTERNATIV A - Lägg till skrivaren i appen. Tryck på ikonen längst upp till höger och välj skrivare. Ikonen ändras för att visa batterinivå vid anslutningen.

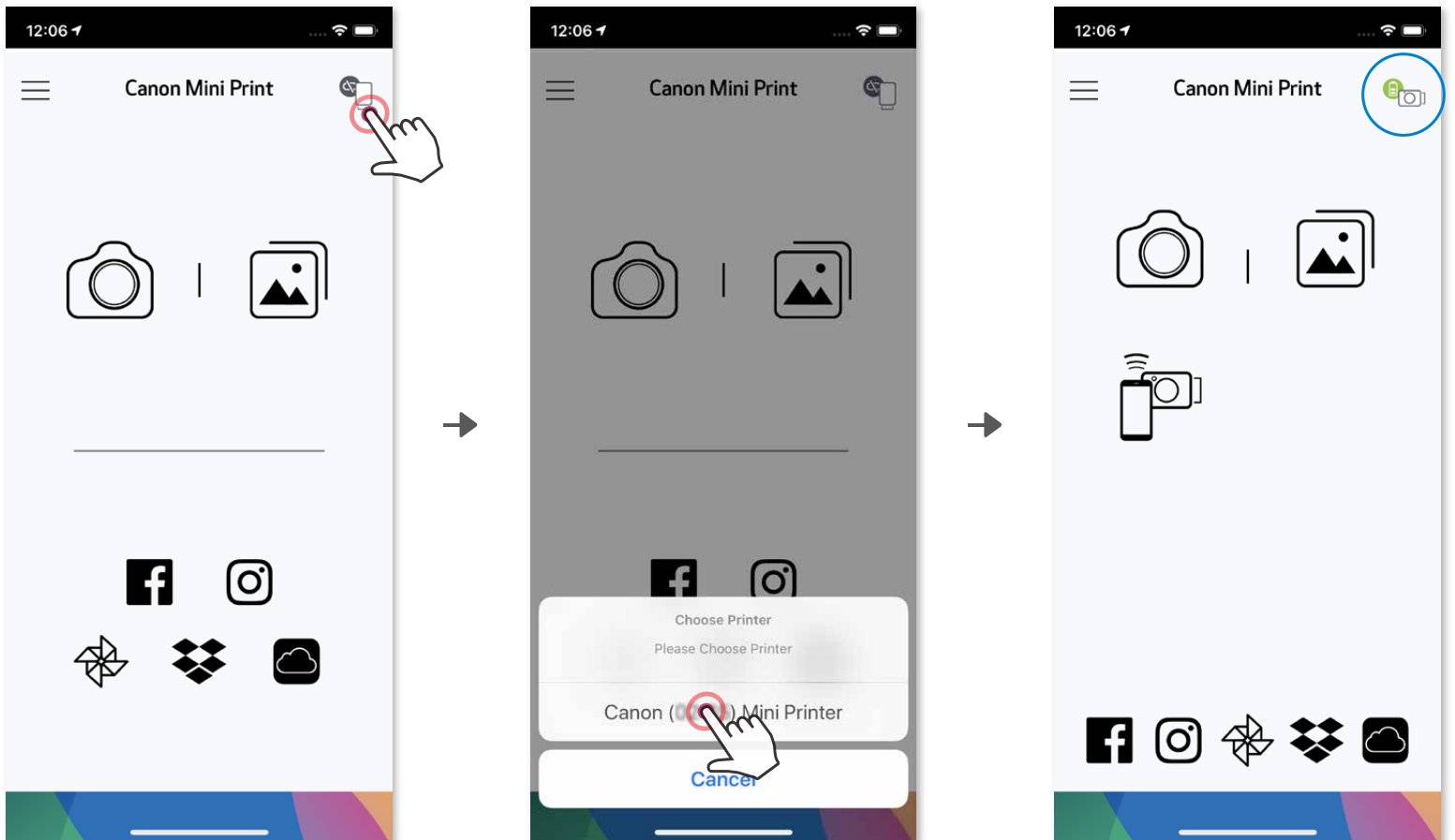

— ELLER —

- ③ ALTERNATIV B - Lägg till skrivaren i appen. Gå till "Inställningar" på huvudmenyn, välj "Skrivare", tryck på "Lägg till skrivare" och välj skrivare. Skrivaren visas i listan "Skrivare" och ikonen ändras för att visa batterinivån vid anslutningen.

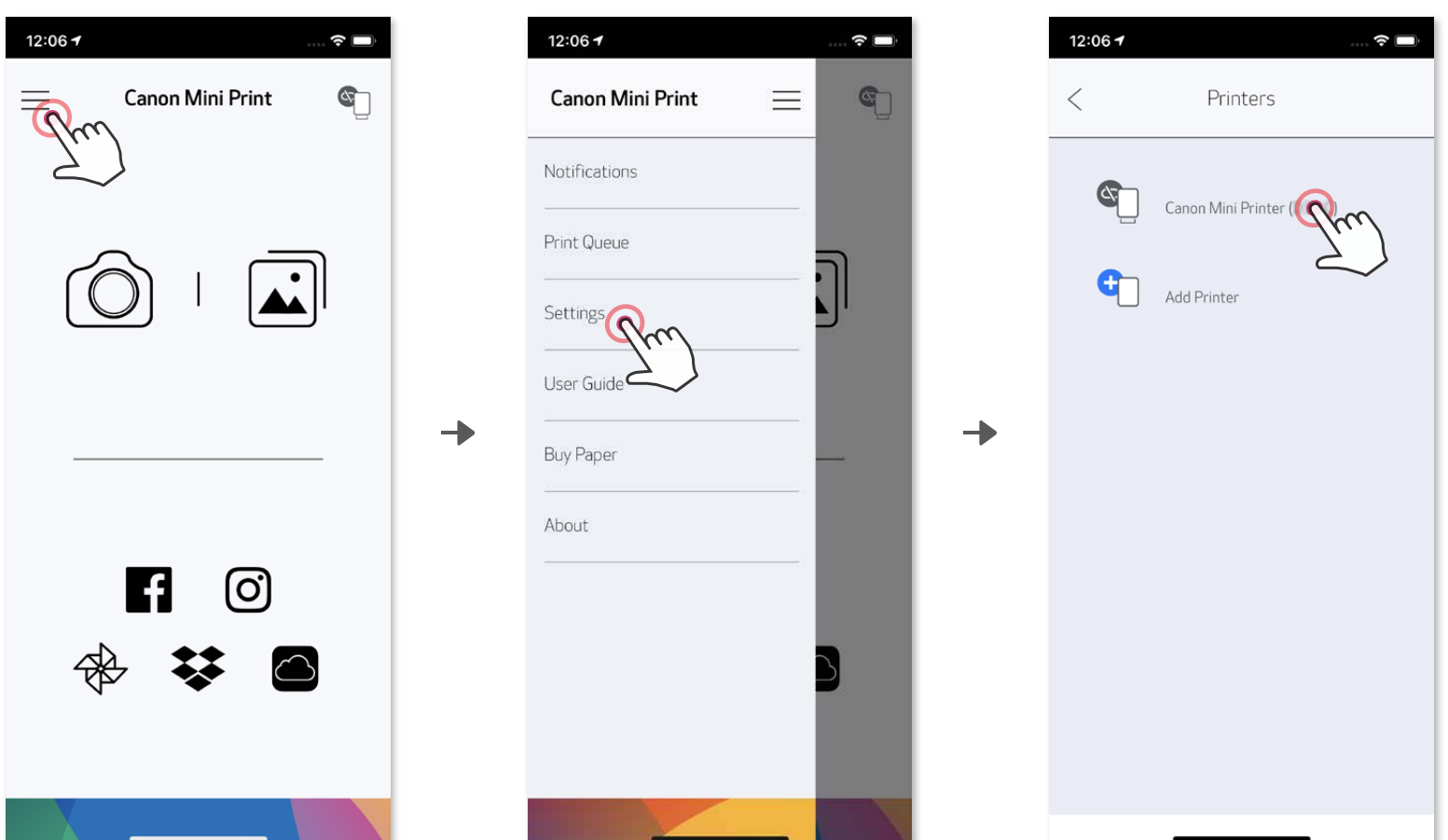

## Android-parkoppling (med NFC)

- ① Se till att NFC och Bluetooth har aktiverats på den mobila enheten.
- ② Öppna Canon Mini Print-appen.
- ③ Placera den mobila enheten över skrivaren.
- ④ Följ anvisningarna på skärmen för att utföra parkoppling och anslutning första gången. Eller också parkopplas skrivaren automatisk med den mobila enheten.

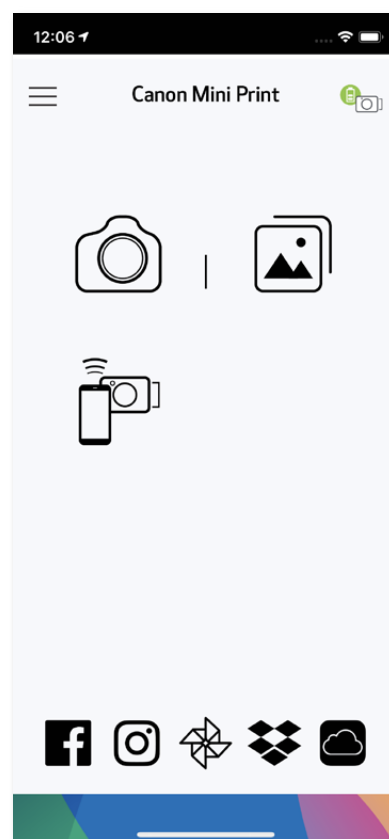
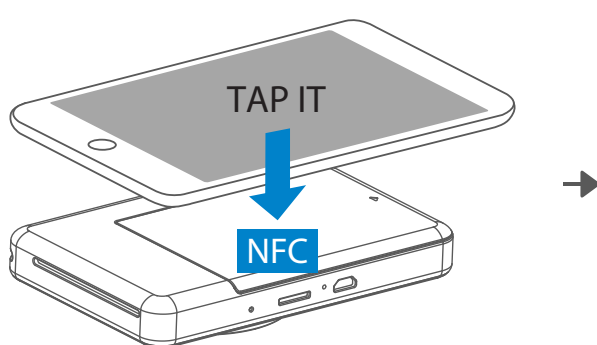

### ! OBS!

Skrivarstatusikon (visas i appen)

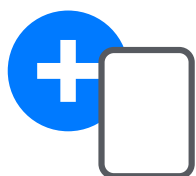

Lägg till ny skrivare

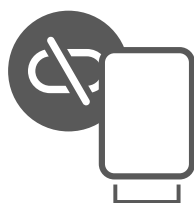

Skrivaren är ej ansluten



Skrivaren är ansluten  
(batteristatus visas)

### Om parkoppling

- En skrivare kan bara parkopplas med en iOS/Android-enhet.
- En iOS/Android-enhet kan anslutas till flera skrivare. Om du vill parkoppla ytterligare en skrivare går du till Skrivarinställningar på Huvudmenyn och trycker på "Lägg till skrivare".
- Sök efter och parkoppla skrivaren "Canon (xx:xx) Instant Camera". Matcha de sista fyra siffrorna i MAC-numret (xx:xx) på etiketten inuti skrivaren.
- Bluetooth-sökning och överföring kan misslyckas beroende på miljön. Kontrollera Bluetooth-villkoren på den mobila enheten och försök igen.

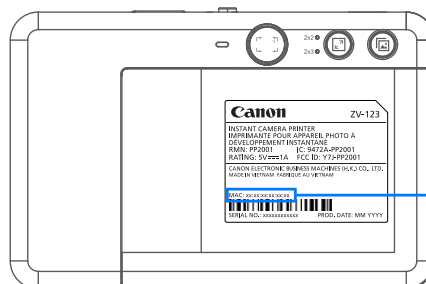
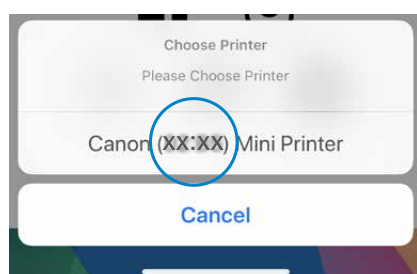

MAC: xx:xx:xx:xx:xx:xx



# ANVÄNDARGRÄNSSNITT

## STARTSKÄRMEN

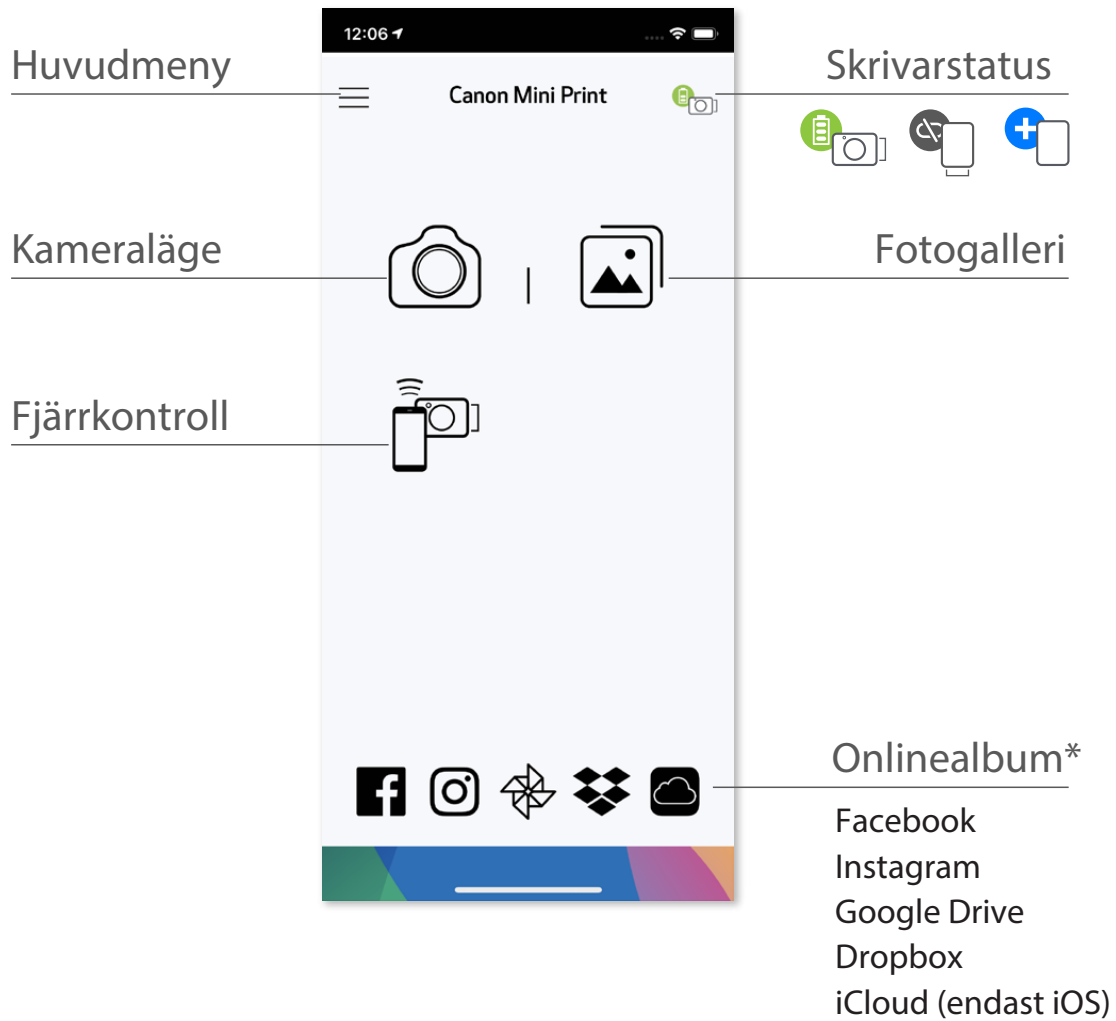

## HUVUDMENY

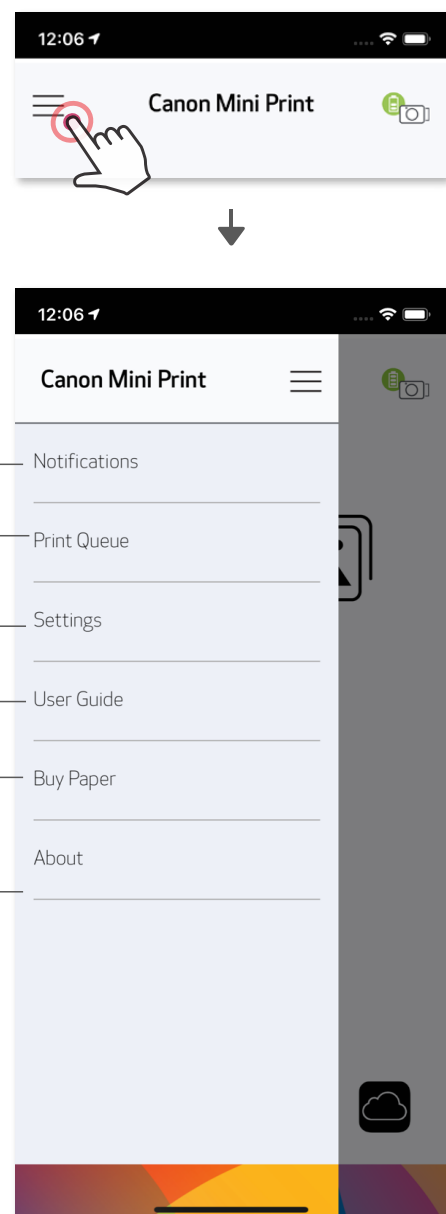

Visa meddelanden i appen

Visa och radera bilder i utskriftskön

Öppna information och inställningar för parkopplad skrivare

Visa användarhandbok och vanliga frågor online



Köpa fotopapper från Online Store

Kontrollera app-version, användaravtal och sekretessavtal

App-erfarenhet, funktioner och tillgängliga onlinealbum kan variera beroende på din enhet och region.

\* Internetanslutning krävs. Kräver aktiva sociala medier eller molnkonton.

## SMARTPHONE-KAMERA

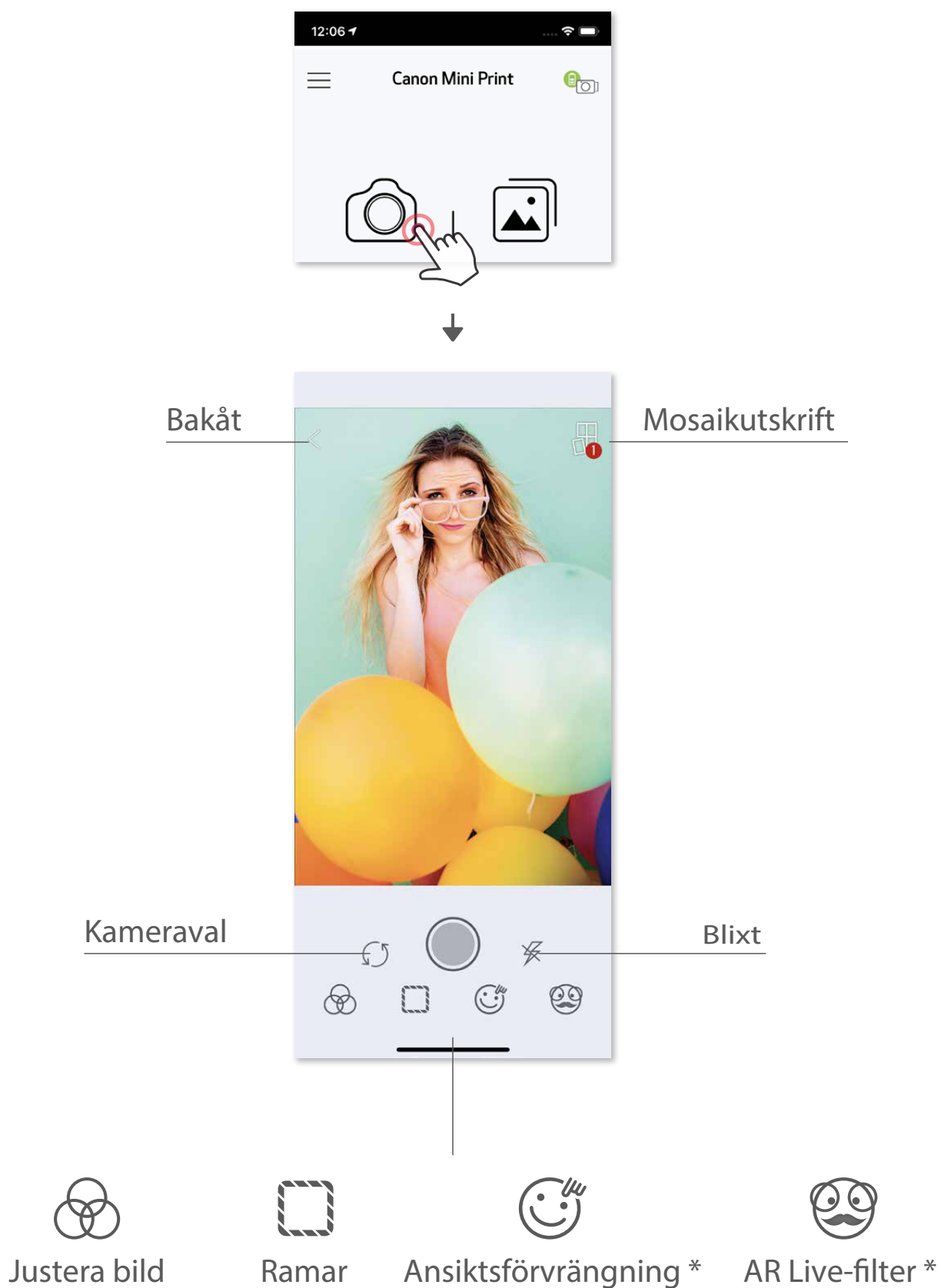

- ① På startskärmen trycker du på  för att ta en bild med din smartphone-kamera. (Du kan dessutom trycka på ikonerna längst ned för att ta en bild med effekter.)
- ② När du har tagit bilden kan du skriva ut, redigera, dela eller spara.
- ③ Tryck på  för att skriva ut.



\* Ansiktsidentifiering krävs i bild

# FOTOGALLERI

I fotogalleriet kan du bläddra bland bilderna i gallerivvy, med mappar eller med kalendern.

- ① På startskärmen trycker du på  för att visa fotogalleriet.
- ② När du har valt bild kan du skriva ut, redigera, dela eller spara.
- ③ Tryck på  för att skriva ut.

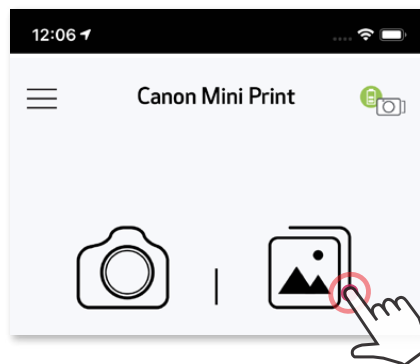

Alla bilder - Galleri

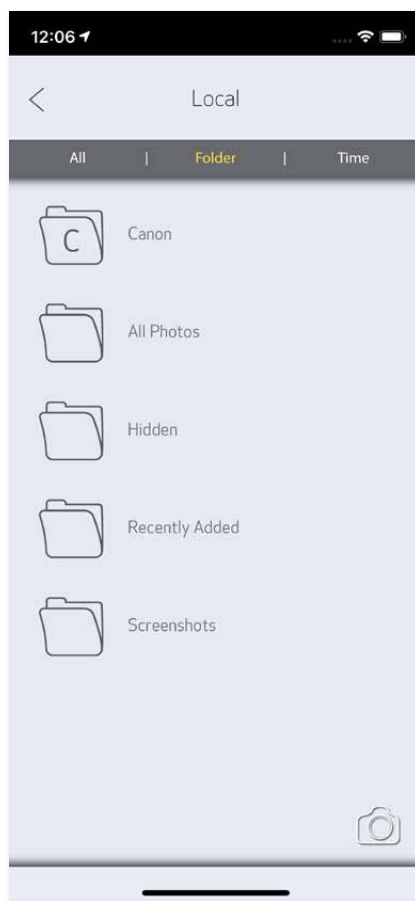

Mappvy

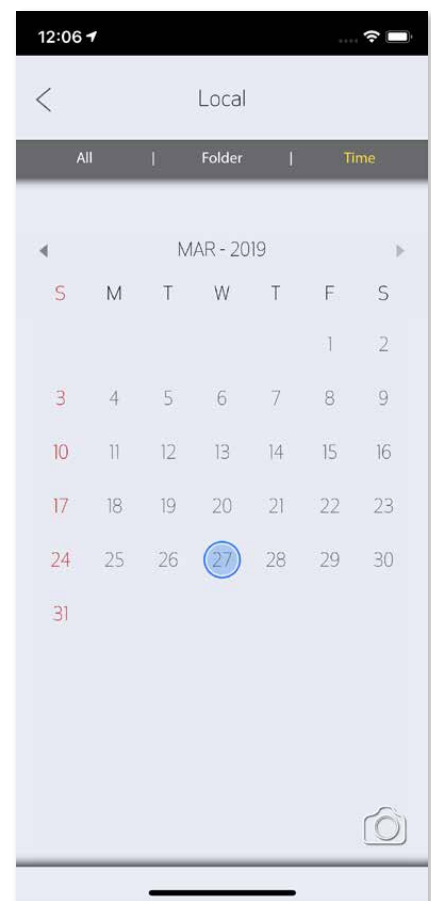

Kalendervy

## SKRIVA UT BILDER

- 1 När du är klar trycker du på  för att skriva ut bilden.

Se till att skrivaren är påslagen och parkopplad/ansluten.



I utskriftskön kan du:

- 1 Trycka på  för att ta bort bilder i utskriftskön
- 2 Ändra utskriftsordningen genom att trycka och svepa bilden
- 3 Trycka och avbryta utskrift av en viss bild och då visas ett paustecke

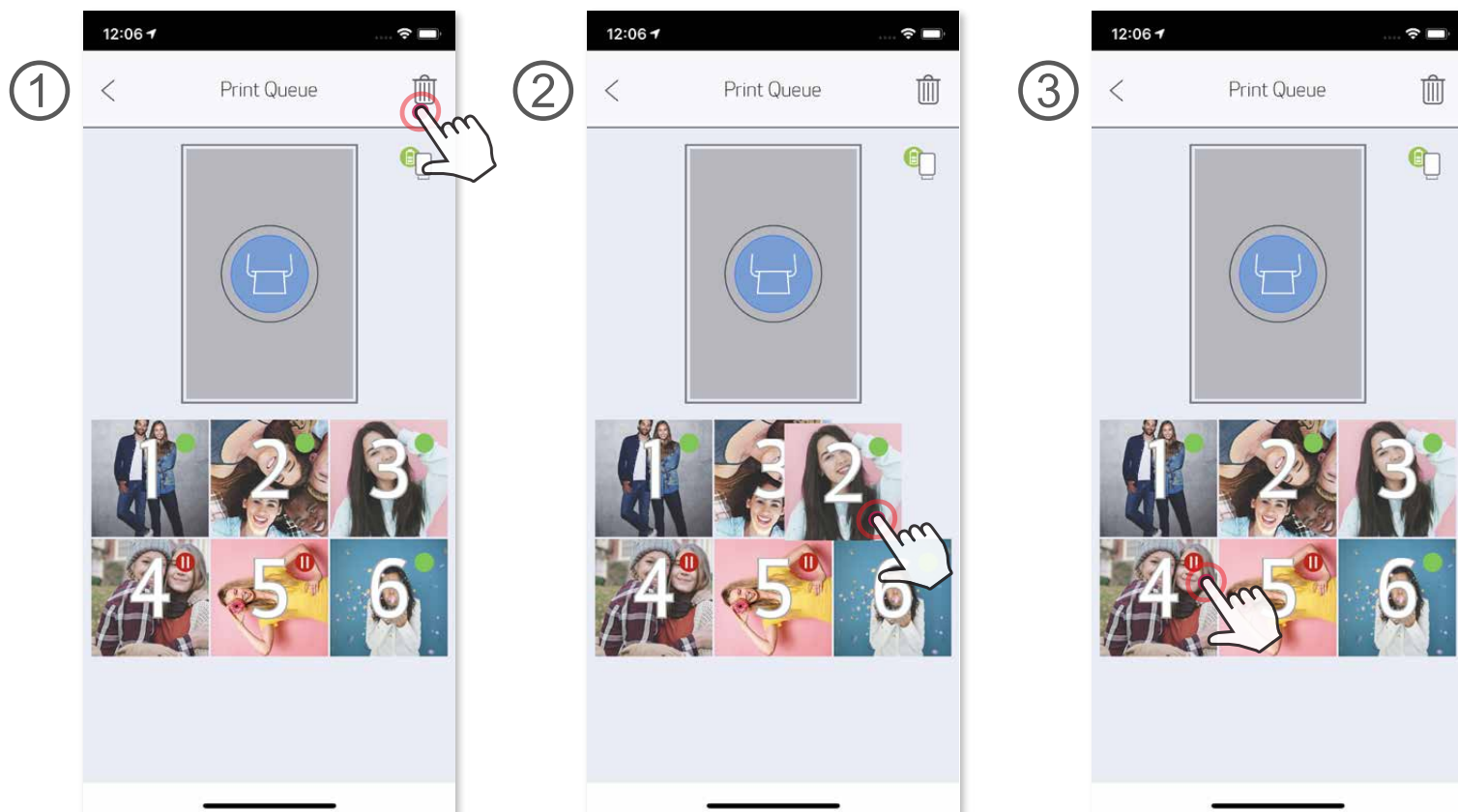

Om utskriftskön : din bild lagras i utskriftskön om skrivaren inte är påslagen och ansluten när du skickar en utskrift. Om du vill frisläppa utskriften sätter du på och återansluter skrivaren. Du får en fråga om du vill skriva ut bilden i kön. Om du vill visa eller radera bilder i kön går du till Huvudmeny > Utskriftskö.

### OBS!

- Den utskrivna bilden kan skilja sig från originalbilden eftersom "skärmtekniken" som används för att visa färg på en mobil enhet är annorlunda än "utskriftstekniken" som används för att skriva ut färg på papper. (Termutskrift).
- Dra inte ut papperet med kraft under utskriften eller vid pappersstopp.
- Öppna inte den övre luckan under utskrift. Det kan påverka utskriftskvaliteten.
- Om skrivaren vibreras eller skakas kan fotoutskriftskvaliteten påverkas.

## REDIGERA BILDER

Du kan anpassa din bild med redigeringar som filter, etiketter, text och annat.

- 1 Tryck på ikonerna längst ned på skärmen.
- 2 Anpassa precis som du vill.
- 3 Glöm inte att du kan spara, dela eller skriva ut dina ändringar innan du stänger skärmen.



Justera bild



Ramar



Text



Ansiktsförvrängning \*



Etiketter



Bildfilter



Teckning



Ljustyrka



Kontrast



Mättnad



RGB



Vänd  
(vertikalt)



Vänd  
(horisontellt)



Rotera

\* Ansiktsidentifiering krävs i bild



## ANVÄNDA MOSAIKUTSKRIFT

Använd funktionen Mosaikutskrift för att skriva ut en enskild bild på flera ark så att du kan skapa en större affisch.

- ① När du är klar att skriva ut trycker du på  och trycker sedan på affischalternativen 2 x 2 eller 3 x 3. (Linjer visas hur bilden kommer att delas.)



- ② Tryck på  för att skriva ut affischerna och montera sedan ihop dem för att skapa en större affischutskrift.





## ANVÄNDA KOLLAGEUTSKRIFT

Använd funktionen Kollage för att skriva ut upp till 6 bilder på ett 2x3-ark.

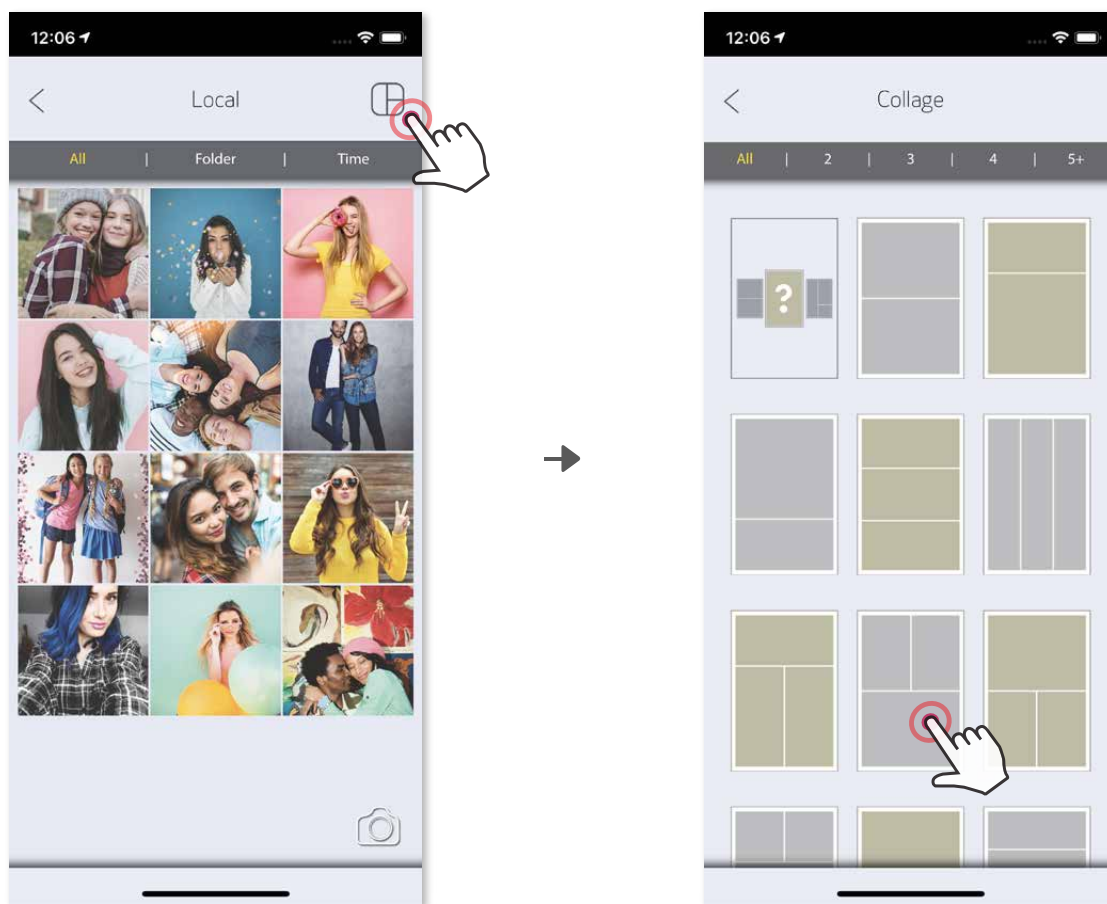
- ① Öppna bilderna i fotogalleriet eller från onlinealbum.
- ② Tryck på  för att visa kollagemallar och välj den bild du vill använda (du kan välja bland 2 eller 6 bilder i en mall).



- ③ Kontrollera hur många bilder som behövs för mallen och tryck på "Valt".
- ④ Anpassa bilderna i kollaget som du vill och tryck sedan på  för att skriva ut,  för att dela eller  för att spara.

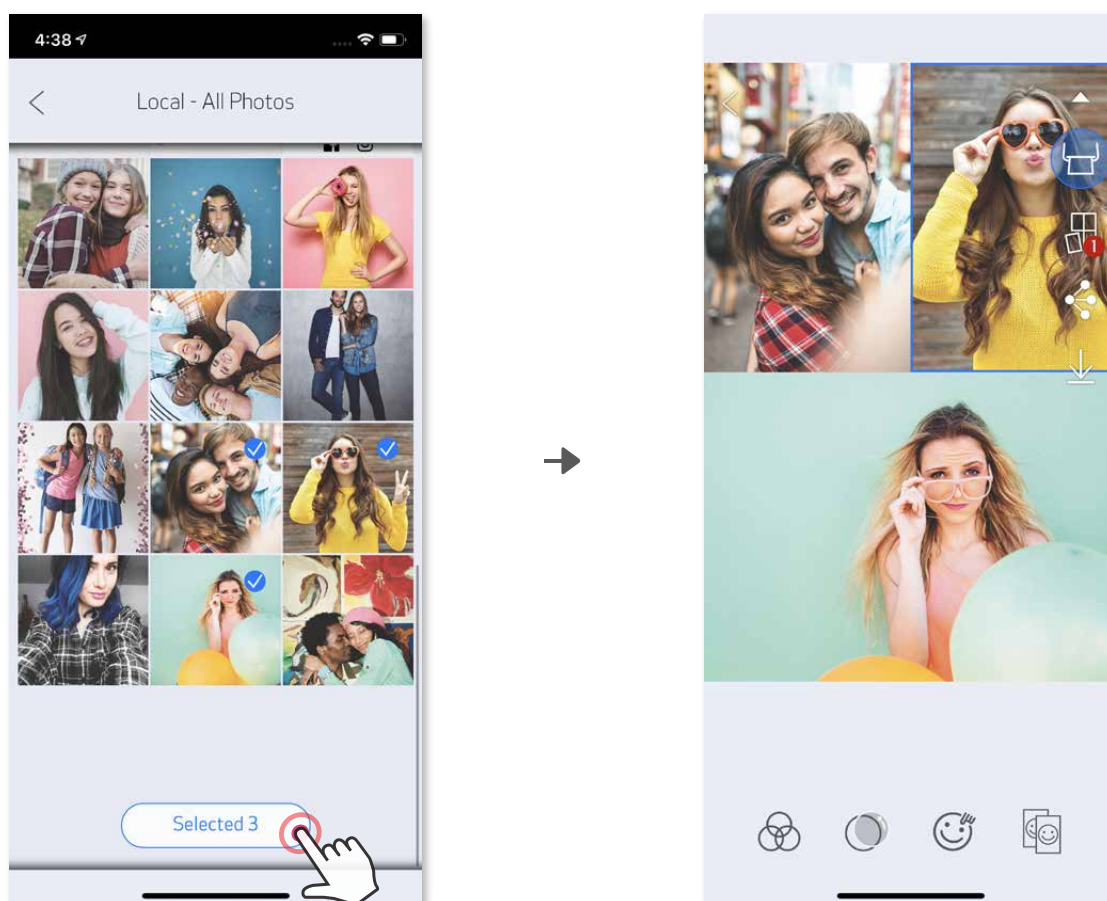

## DELA BILDER

Du kan lätt dela eller spara dina bilder och redigeringar.

- ① När du är klar, tryck på  för att öppna alternativen på din enhet.
- ② Dela med en listad app, eller spara på din enhets bildlagringsplats.



Android

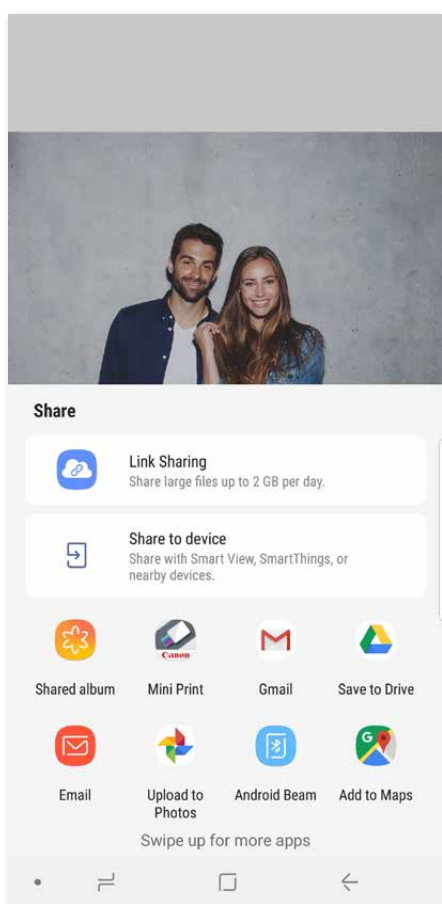

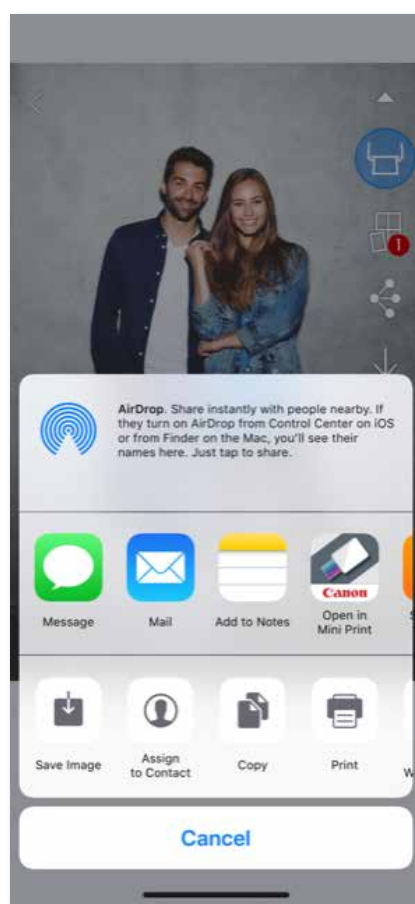

iOS



## SPARA BILDER

Du kan lätt spara dina bilder i mappen Canon i appen.

- ① När du är klar trycker du på  för att spara bilden.
- ② När du vill spara bilderna trycker du på , och sedan på "Mapp" och sedan på "Canon".

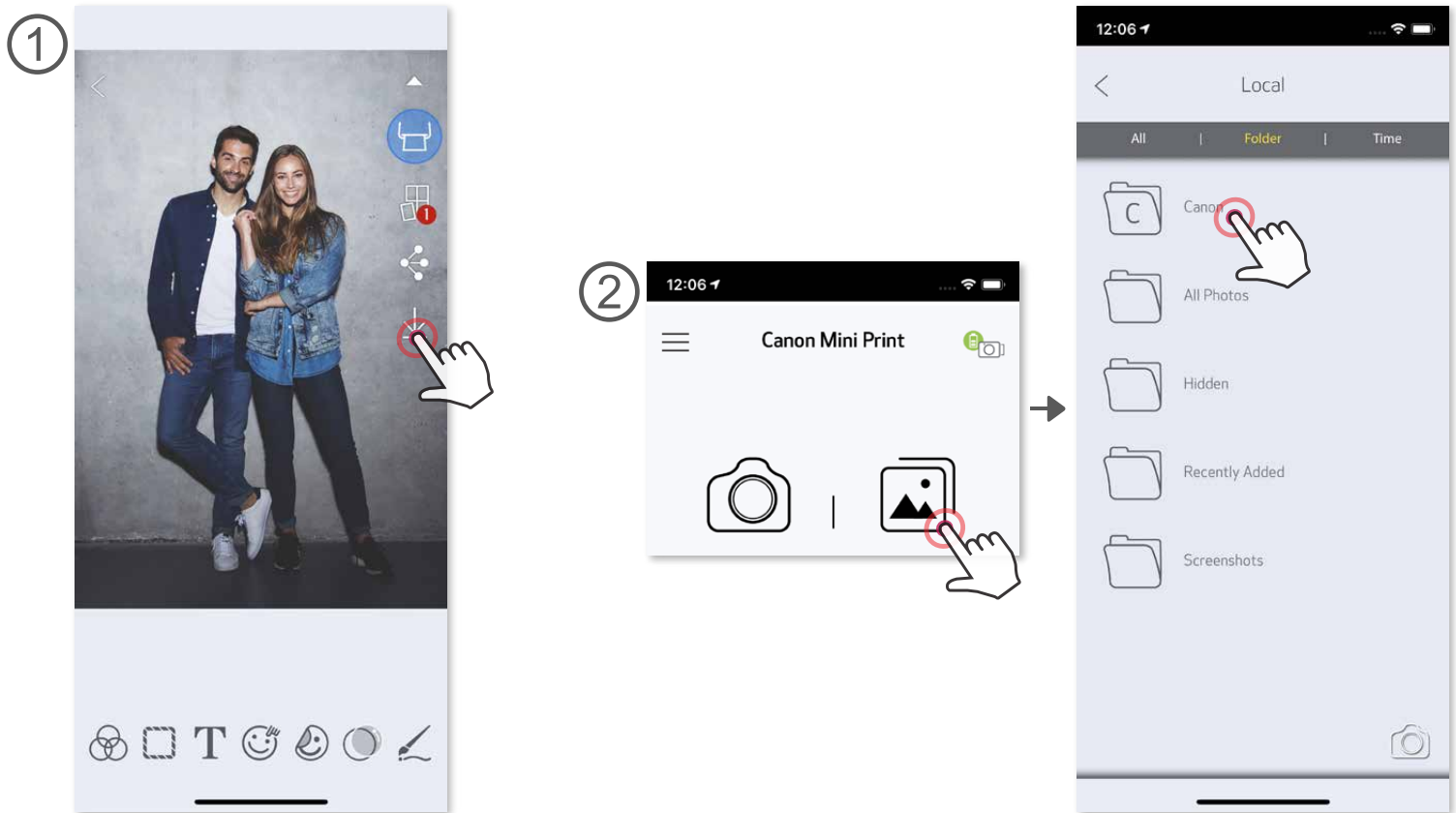

Om du vill ta bort en bild från mappen Canon i appen trycker du på  för att visa fotogalleriet.

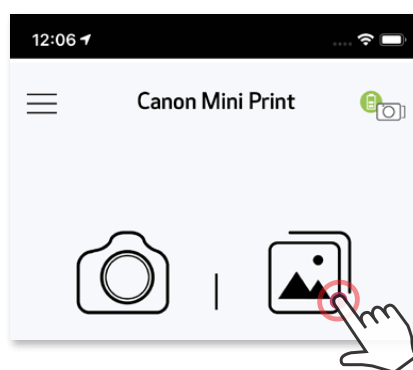

- ① Tryck på "Mapp" och sedan på "Canon".
- ② Tryck på soptunnan , och välj sedan de bilder som du vill ta bort permanent.

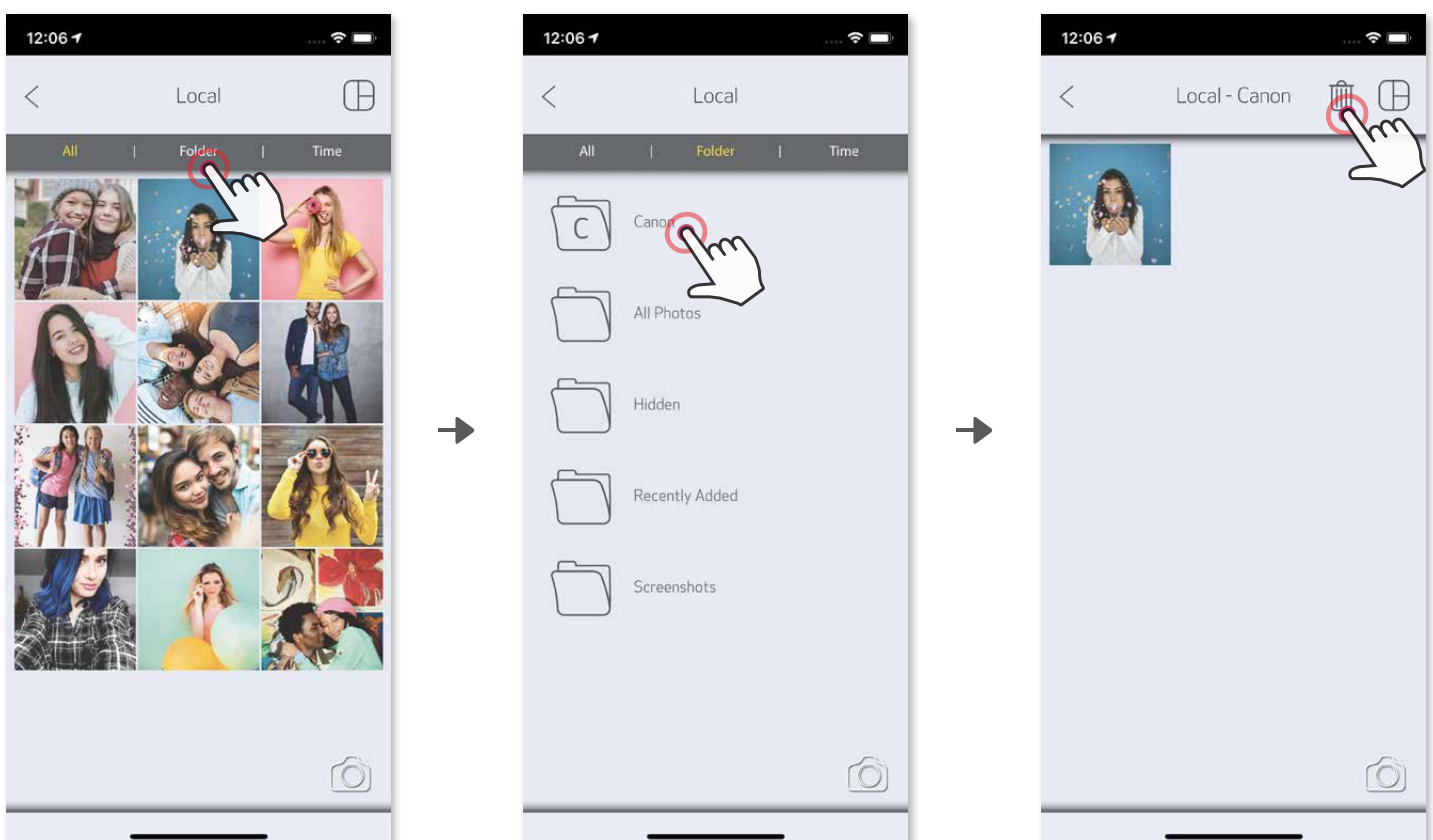



## SKICKA TILL MINI PRINT

Skicka en bild i din enhets fotogalleri eller kamerarulle till Canon Mini Print-appen.

### För Android

- 1 Välj en bild i enhetens galleri och tryck på dela-knappen.
- 2 Tryck på Mini Print-ikonen för att skicka bilden till appen så att du kan redigera och skriva ut den.

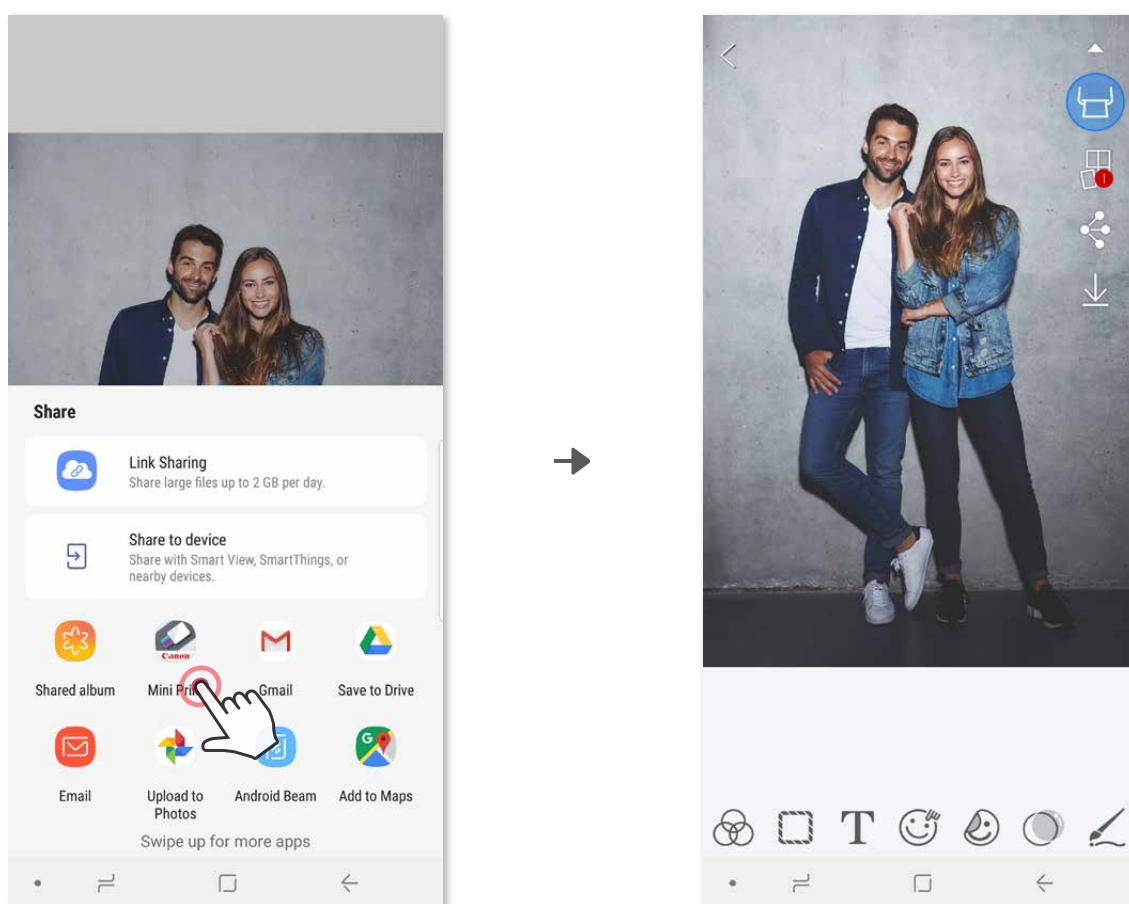

### För iOS

- 1 Välj en bild i enhetens galleri och tryck på dela-knappen.
- 2 ALTERNATIV A – Tryck på "Öppna i Mini Print" för att skicka bilden till appens redigeringskärm där du kan redigera och skriva ut.
- 3 ALTERNATIV B – Tryck på "Skriv ut till Canon" för att skicka bilden direkt till utskriftskön.

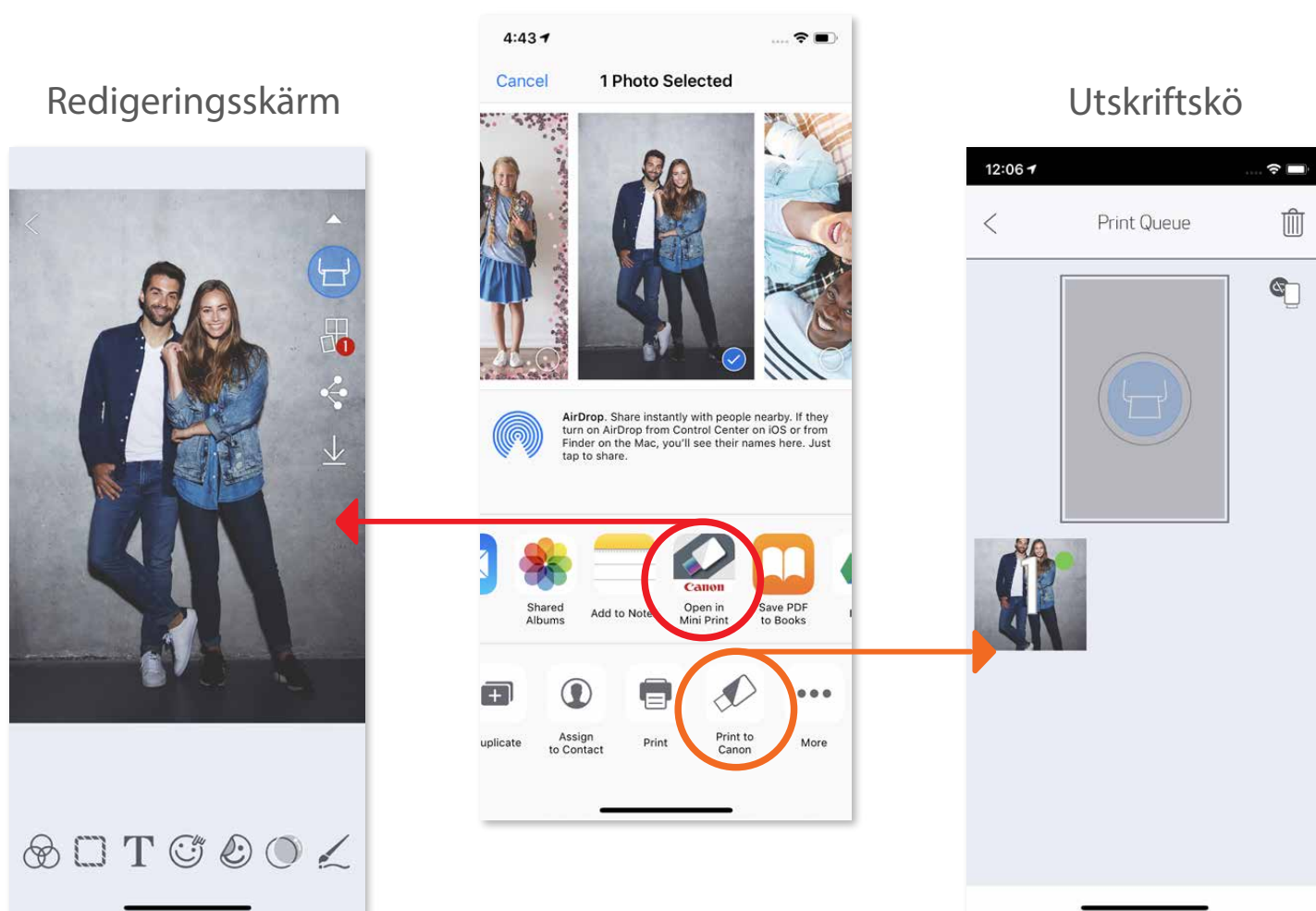



# Canon

SMART SHEET, ZINK Technology och ZINK-varumärken tillhör ZINK Holdings LLC. Används under licens. Apple, Apple-logotypen, iPad, iPad Air, iPad Pro och iPhone är varumärken som tillhör Apple Inc., registrerade i USA och andra länder. App Store är ett servicemärke som tillhör Apple Inc. iOS är ett varumärke eller registrerat varumärke som tillhör Cisco i USA och andra länder och används under licens. Android, Google Play och Google Play-logotypen är varumärken som tillhör Google LLC. Bluetooth är ett registrerat varumärke som tillhör Bluetooth SIG. Wi-Fi är ett registrerat varumärke som tillhör Wi-Fi Alliance. Alla övriga tredjepartsproduktnamn, märken och logotyper är varumärken tillhöriga sina respektive innehavare.